

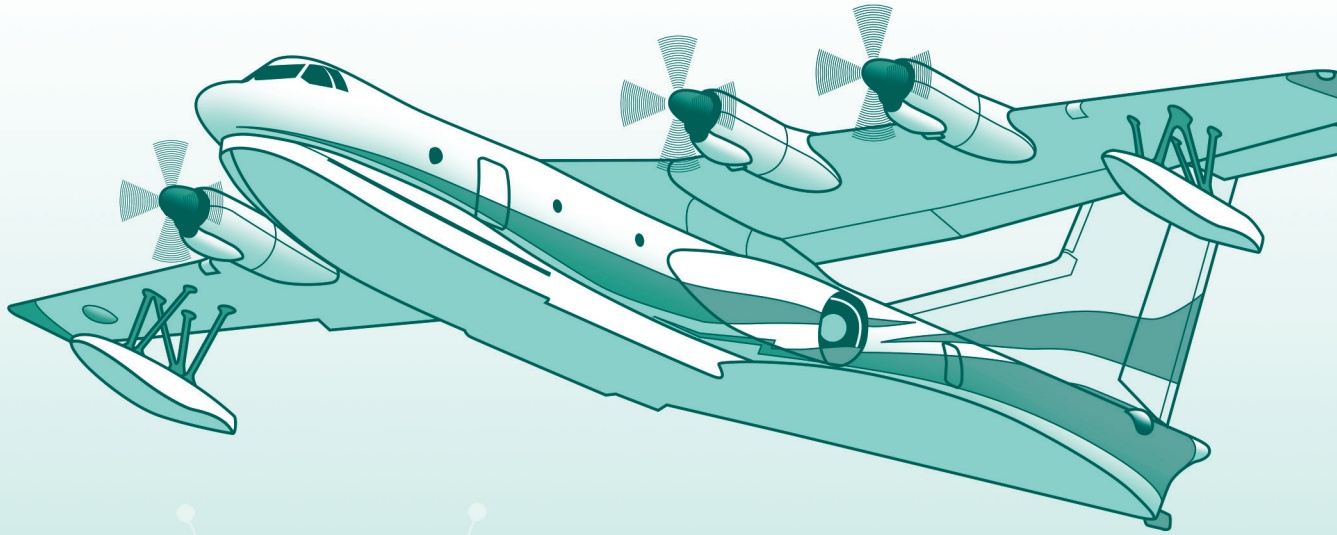

**中国航空工业集团有限公司**  
AVIATION INDUSTRY CORPORATION OF CHINA, LTD.



ESR

2020

社会责任报告





习近平总书记勉励：

继续弘扬航空报国精神，切实贯彻新发展理念，奋力  
推动创新发展，为实现建设航空强国目标而奋斗。

## 航空报国精神内涵



### 坚韧执着的奉献精神

在航空事业从无到有、从弱到强的伟大征程中，奉献始终是航空人最可贵的高尚情怀。



### 使命担当的忠诚精神

新中国航空工业从抗美援朝的硝烟中一路走来，忠诚始终是航空人最鲜明的政治本色。



## 敢于突破的创新精神

亦余心之所善兮，虽九死其犹未悔。  
在不断的超越中，创新始终是航空人最昂扬的奋进姿态。

## 接续奋斗的逐梦精神

敢于有梦、勇于追梦、勤于圆梦，就会  
汇聚起磅礴力量，逐梦蓝天始终是航空  
人最笃定的高远志向。

忠诚奉献 逐梦蓝天

# 目录 CONTENTS

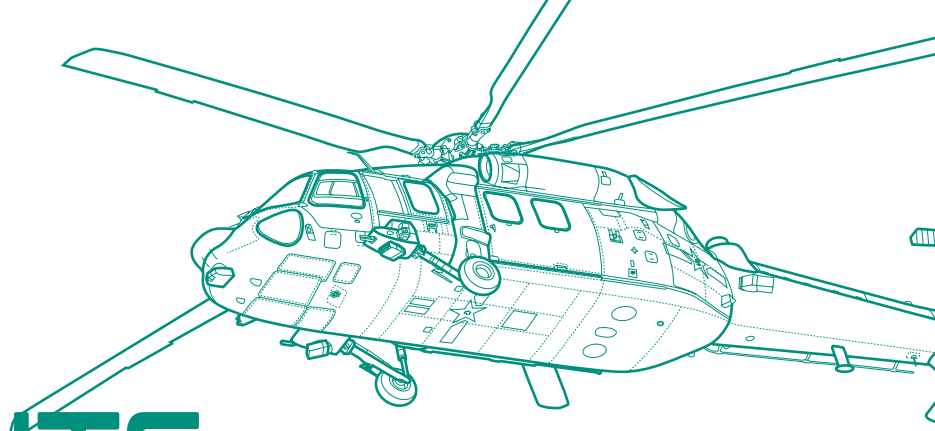

06 关于我们

08 领导致辞

## 责任推进管理

11 责任理念与模型

12 利益相关方参与

14 重大沟通活动

16 责任管理实践

18 关键责任绩效



## 报国·航空

22 航空报国，主业图强

28 产业报国，优质发展

30 真情报国，全力抗疫





# 2

## 责任·航空

- 36 依法治企，法治责任
- 39 产品可靠，质量责任
- 41 健康环保，安全责任
- 45 警钟长鸣，保密责任

# 3

## 创新·航空

- 48 健全体系，科技创新
- 50 两融双创，融通创新
- 52 深化改革，管理创新

# 4

## 风采·航空

- 60 航空荣耀，员工风采
- 63 扶贫济困，公益风采
- 69 全球公民，开放风采

---

73 回顾与展望

74 报告说明





# 关于我们



## 航空工业



连续 12 年进入《财富》杂志世界 500 强榜单，2020 年排名第 163 位，位列航空航天与防务板块前列。

中国航空工业集团有限公司（简称“航空工业集团”）是中央直接管理的国有特大型企业集团。中国航空工业创立于建国之初，经受了战争的洗礼、创建的艰辛、成长的考验、改革的磨砺，始终坚守航空报国初心，践行航空强国使命，从无到有、从小到大、从弱到强，实现了我国航空装备从第三代到第四代、从机械化到信息化、从陆基到海基、从中小型到大中型、从有人到无人的五大跨越发展的伟大成就；展现了中国航空工业与世界强者“同代对抗、同场竞技”的斗志和能力；体现了中华民族捍卫自身生存权、发展权、话语权的坚定意志；已经成为共和国保卫人民幸福、支撑民族复兴的中坚力量。2018 年 1 月，航空工业集团提出“建设航空强国、成为世界一流航空企业集团”的“两步走”发展目标；2019 年 1 月，确定并实施“一心、两融、三力、五化”发展战略。

航空工业集团贯彻落实国家战略方针，推动自主创新，深化企业改革，做强做优做大军用航空、民用航空及防务核心业务，持续提高核心竞争力，并依法对所属单位行使出资人权利。集团公司负责对国家武器装备、民用航空器等重大项目实施系统工程管理，拓展航空高新技术应用，带动相关产业技术进步。主要业务包括航空武器装备、涡桨支线飞机、直升机、通用飞机、无人机、机载系统设备的研发、制造和维修保障，以及航空产业相关先进制造业和生产服务业。2020 年，集团公司营业总收入 4685 亿元，利润总额 215 亿元，经济增加值（EVA）78 亿元。员工总数 40 余万人。连续 12 年进入《财富》杂志世界 500 强榜单，2020 年排名第 163 位，位列航空航天与防务板块前列。

航空工业集团坚持党对企业的领导，不断优化公司治理，持续完善中国特色现代企业制度。设立董事会、经理层，集团公司总部设置 14 个部门，下辖 11 家直属单位、12 家直属业务单位、9 家直管功能单位和近百家成员单位。

# 组织架构

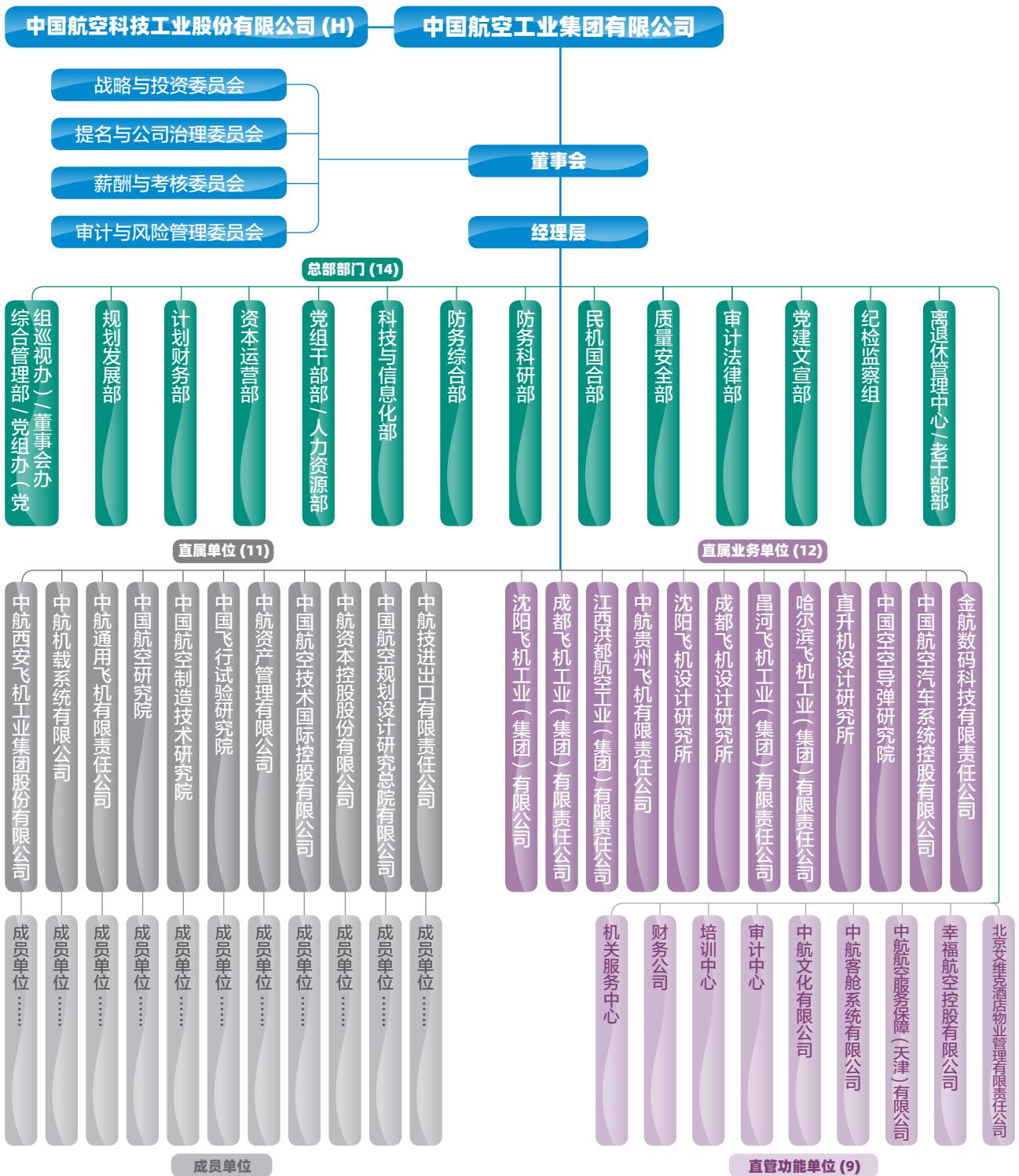



# 领导致辞



董事长、党组书记  
谭瑞松

航空工业集团以习近平新时代中国特色社会主义思想为指导，全面贯彻落实党的十九大和十九届二中、三中、五中全会精神，坚决实施“一心、两融、三力、五化”新时代发展战略，坚持深化改革，坚定走高质量发展之路，顺利实现“十三五”全面收官。

2020 年是极不平凡而又成果显著的一年。面对突如其来的新冠肺炎疫情和错综复杂的国际形势，航空工业集团坚持“双线作战”，取得了来之不易的显著成绩。集团全年营业收入 4685 亿元，利润总额 215 亿元，EVA 78 亿元，总资产周转率、“两金”压降等经营效率和质量指标显著



董事、总经理、党组副书记  
罗荣怀

改善，全面完成国资委经营业绩考核指标，圆满完成年度计划任务。在国务院国资委年度经营业绩考核中连年获评 A 级。在《财富》世界 500 强排名第 163 位。

2020 年是“十三五”圆满收官的一年。“十三五”期间，航空主战装备跨入“20 时代”，实现了从第三代到第四代、从机械化向信息化、从陆基向海基、从中小型向大型、从有人到无人的跨越式发展。民机累计交付超过 2200 架，较“十二五”增长 47%。重点军机、民机项目得到党中央和习近平总书记的高度肯定，航空装备创新与发展实现新跨越，研发生产能力体系全面升级，科技创新多点突破，

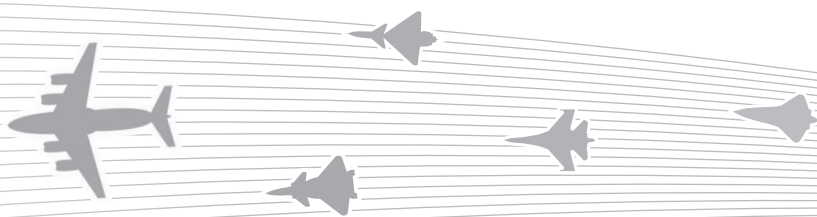

融合发展形成新格局，改革攻坚任务全面完成，经营质量与效益全面提升，“十三五”规划主要目标全面实现。

2020年是改革攻坚成效显著的一年。融合发展实现“三个70%”的战略目标，压减工作持续推进，全集团累计压减法人过千户。剥离企业办社会职能和解决历史遗留问题取得历史性突破，处僵治困和亏损子企业治理取得显著成效。统筹推进国有资本投资公司改革试点，完成8个方面37项重点任务。集团公司完成公司制改制，法人治理结构不断完善，混合所有制改革不断深化，综合改革试点改制效果显著。航空主业单位全面推进AOS管理体系，流程和标准体系不断完善……这一系列改革点面共进，成效显著，集团管控水平和运营质量进一步提升。

2020年是“脱贫攻坚”全面胜利的一年。脱贫攻坚战以来，航空工业集团建立了行之有效的“航空扶贫模式”。党组顶层谋划、扶贫现场指挥部具体实施、挂职扶贫干部一线作战、全集团合力攻坚，资金投入持续增加，七大扶贫举措不断深化，大幅超额提前完成年度扶贫责任书各项指标，实现定点帮扶的两省五县全部脱贫摘帽。连年在国务院扶贫考核中位列第一等级，为我国脱贫攻坚战的全面胜利做出应有贡献。

2020年是抗击疫情，“双线作战”的一年。面对年初突然爆发的新冠肺炎疫情，航空工业集团全力投入疫情防控，集团下属21家医疗机构迅速行动，全力抗疫，85名援鄂医疗人员深入湖北抗疫一线。充分发挥航空技术优势，7天完成压条机、16天完成口罩机研制生产，全力完成雷神山、火神山医院电线电缆保障、关键医用设备生产、医疗物资运送等紧急任务，用航空技术支援抗疫一线。在启动复工复产一周内，集团复工复产率快速提升至92.5%，有效稳定产业供应。境外业务持续推进，境外员工坚守海外，与境外业务客户共进退。严格做好防控工作，内防输出、外防输入，全面保障员工身体健康，维护生产经营秩

序。全面展开境外疫情风险排查、高效有效组织境外防疫，形成常态化境外疫情防控体系。

2020年是党建引领持续加强的一年。坚持党的全面领导，推动党的领导与完善公司治理相统一，以“1122”党建工作体系为牵引，持续深入推进从严管党治党工作，统筹推进干部工作体系，优化《决策结构清单》，建立完善党组会、董事会、总经理办公会重大决策督办落实机制。构建“1121”巡视巡察工作体系，深化纪检监察体制改革。巩固深化“不忘初心、牢记使命”主题教育成果，进一步提升党建工作质量。加强党风廉政建设和反腐败工作，充分发挥纪检监察内审机构监督作用，不断拓展审计监督全覆盖的广度和深度，一体推进“不敢腐、不能腐、不想腐”建设。通过一流党建引领一流企业长期健康发展。

2021年是中国共产党成立100周年，也是新中国航空事业发展70周年。站在这个历史交汇点，我们要牢记习近平总书记嘱托，全面承接中华民族伟大复兴对航空强国建设的战略需求，全面承接新发展理念对航空强国建设的使命任务，全面承接新时代强军目标对航空强国建设的对标需要，全面承接科技强国对航空强国建设的责任担当，阔步迈进新时代航空强国建设的新征程，为实现建设世界一流企业和航空强国目标，实现中华民族伟大复兴的中国梦，做出航空人新的更大贡献！

记  
罗荣怀



# 责任推进管理

责任理念与模型	11
利益相关方参与	12
重大沟通活动	14
责任管理实践	16
关键责任绩效	18



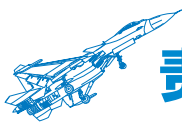

# 责任理念与模型

——责任源于使命，融于战略

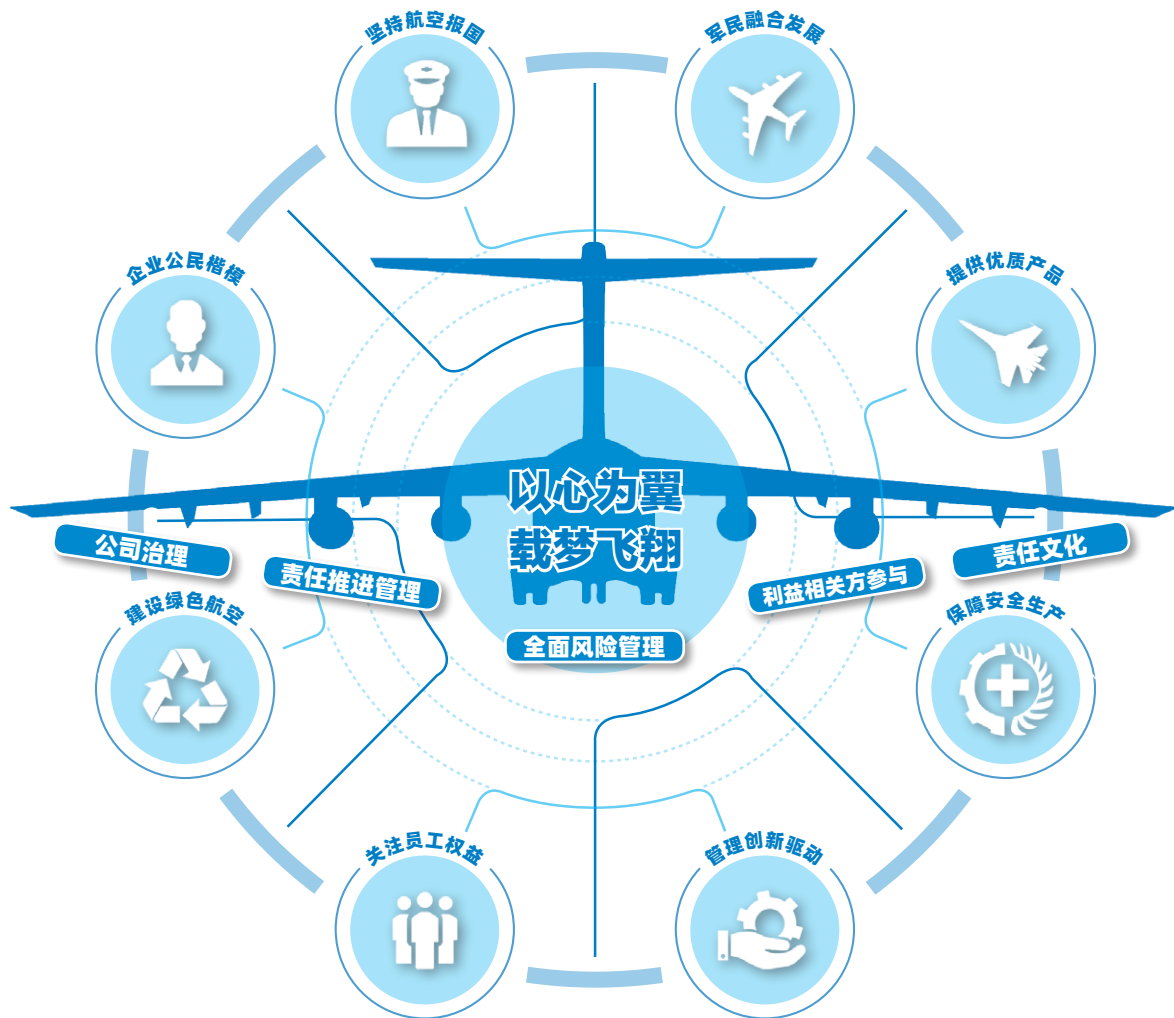

航空工业是国家战略性产业，航空工业集团社会责任的核心在于以装备强军、航空报国为出发点和根本职责，坚持政治责任、经济责任、社会责任一体承担，为利益相关方创造包括经济价值、社会价值和环境价值在内的综合价值。

本模型设计采用飞机外形形状，代表航空制造核心业务，也寓示装备强军是我们的首要责任。

航空工业集团社会责任模型在逻辑体系上由集团公司社会责任理念、五大支持体系和八项责任内容组成。其中，“以心为翼，载梦飞翔”的责任理念是核心。“心”指初心，

指航空工业集团自成立以来航空报国、航空强国的理想追求。“梦”指中国梦、航空梦，指航空工业集团致力于建设航空强国，为实现中华民族伟大复兴的中国梦贡献航空智慧和航空力量。围绕核心理念的是履行社会责任的五大支持体系，即公司治理、责任推进管理、全面风险管理、利益相关方参与和责任文化。最外层是集团公司的八项社会责任主要内容，即坚持航空报国、军民融合发展、提供优质产品、保障安全生产、管理创新驱动、关注员工权益、建设绿色航空、企业公民楷模。

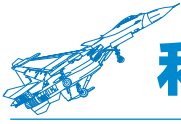

## 利益相关方参与

围绕做“党和人民放心、用户安心、股东知心、伙伴恒心、员工专心”的企业目标，我们坚持诚信、互动、平等的原则，建立健全利益相关方沟通参与机制。多种方式收集、整理和分析利益相关方期望与诉求，多举措加强与利益相关方沟通交流，邀请利益相关方参与企业可持续发展相关决策和活动，并借鉴国内外先进经验，持续改进利益相关方参与效果。



### 利益相关方沟通方式

利益相关方	对集团的期望	沟通与回应方式
 <b>党中央、国务院、中央军委</b>	贯彻落实习近平新时代中国特色社会主义思想，加强党对企业的领导；深化国资国企改革，装备强军，航空报国。	加强党的建设，全面贯彻习近平总书记指示批示精神和党中央决策部署，坚持强军报国初心，坚持瘦身健体，深化改革，努力建设新时代航空强国。
 <b>国务院国资委及相关部委</b>	贯彻落实国家政策及法律法规，按照国家中长期规划要求，重点发展航空装备制造业，推动民用及通用航空发展；在广泛领域参与经济建设，服务国计民生。 确保国有资产保值、增值；积极实施“走出去”战略和“一带一路”倡议，融入世界航空产业链，全面开展管理提升活动，做强做优主业。	贯彻法律法规、政策文件；坚持强军首责，支撑经济发展；员工代表参加人大和政协会议，参与制定相关法律法规、政策文件；为产业健康发展建言献策。 聚集主业，提质增效；强化 EVA 考核力度；完善制度体系；接受调研走访；配合各方审计监督；专题工作汇报；坚决执行重大事项报告制度。
 <b>所在各地方政府和社区</b>	参与投资发展地方经济，促进地方就业，依法纳税，合法经营，承担大企业的社区责任。 创造良好的社区生活环境，促进社区繁荣。	与国内外众多政府机构洽谈合作；支持地方发展，勇于担当社区建设责任。 实时与社区沟通，开展联谊活动，参与社区建设。
 <b>证监会、证券交易所</b>	遵循证券法律法规，配合证券交易监管，主动承担和履行实际控制人及控股股东责任；配合维护资本市场稳定。	配合接受监管；合规进行信息披露；主动承担责任，维护股票市场稳定。

利益相关方	对集团的期望	沟通与回应方式
 <p>社会公众</p>	<p>提供优质合格的产品服务；在资本市场上承担实际控制人和控股股东责任，保证企业合规、高效运营发展；合规对外披露信息；提高更多就业岗位；承担社会责任。</p>	<p>在适当市场披露年度报告和临时公告；披露年度社会责任报告；通过公司官网、自媒体等媒体对外宣传，征集反馈意见；面向社会发布招聘启事；积极组织开展公益活动。</p>
 <p>员工</p>	<p>维护员工合法权益，建立合理的薪酬激励机制，拓宽员工职业发展通道，构建健康安全的工作环境，推进海外员工本地化。</p>	<p>定期召开职工代表大会，建设工会组织，推进工资集体协商，搭建员工成长平台，提供健康安全的工作环境，积极落实海外员工本地化政策。</p>
 <p>客户</p>	<p>诚信经营，提供优质产品和服务，树立负责任的品牌形象。</p>	<p>保证产品质量，严格履行合同条款，与客户保持密切沟通，做好产品售后服务工作。</p>
 <p>合作伙伴</p>	<p>严格遵守法律法规，倡导商业道德，维持长期合作关系，实现互利共赢。</p>	<p>诚信经营，严格履约，高层定期会晤，共享技术、管理经验，加强投资、业务合作。</p>
 <p>供应商</p>	<p>公平、透明采购，建立稳定的合作关系。</p>	<p>建立供应商管理制度。 合同洽谈，定期走访，招标会议，征求意见。</p>
 <p>教育机构</p>	<p>产学研结合，提供实践培训条件；提供良好就业岗位；指导职业教育方向和就业培训；协助进行航空科普教育；扶助贫困学生；资助贫困地区教育资源。</p>	<p>与高校签订战略合作协议；在集团公司官网、《中国航空报》及相关人力资源机构发布校园招聘计划；组织在相关学校培训讲课；定期组织募师助教及扶贫助学。</p>
 <p>非政府组织</p>	<p>支持社会团体组织发展，加强信息披露，参与公益事业。</p>	<p>积极参与社团活动，主动建言献策，加强信息披露，支持公益事业。</p>

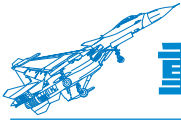

## 重大沟通活动



- ① 中共中央政治局常委、国务院副总理韩正考察航空工业洪都。
- ② 航空工业集团主办的第十四届航空航天月桂奖成功举行。
- ③ 航空工业集团举办“十四五”发展高端论坛。
- ④ 航空工业集团与扬州市共建的扬州航空馆开馆。
- ⑤ 航空工业集团亮相 2020 年服贸会“云上展厅”。



- ⑥ 航空工业集团参加第三届进博会。
- ⑦ 航空工业集团虚拟现实产业联盟整体亮相世界 VR 大会云峰会。
- ⑧ 航空工业集团所属单位积极参与南昌飞行大会。
- ⑨ 航空工业集团所属单位举办家庭开放日。
- ⑩ 航空工业集团所属单位举办大学生开放日。
- ⑪ 航空工业集团参加“中国梦·劳动美”致敬劳动者五一特别节目。

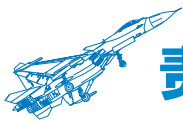

## 责任管理实践



### 加强党对社会责任工作的领导

集团公司党组深入学习习近平总书记对加强社会责任工作的重要指示精神，及时调整社会责任指导委员会组成，坚持社会责任工作重要事项提请党组会研究决策，将社会

责任工作融入企业经营，把社会责任管理工作作为党建工作的重要内容之一。



### 完善社会责任管理制度

在习近平新时代中国特色社会主义思想指引下，根据集团公司战略发展定位，结合近年改革发展现状，研究制定了社会责任管理正负面清单，探索建立社会责任考核评

价体系。对集团公司社会公益活动现状进行摸底调查，推进统一公益品牌建设，印发《航空工业公益品牌管理办法》。



## 强化文化宣传和思想政治建设

深入学习宣传贯彻习近平新时代中国特色社会主义思想，严格落实意识形态责任制，扎实开展理论研究。宣传弘扬航空报国精神，打造集团先进文化力，发布《航空工业先进文化力建设指导意见》。持续挖掘文化富矿，打造文化精品，航史编修持续推进。聚焦主责主业，加大新闻

传播与舆论引导。AG600 海上首飞和航空技术造口罩机主题宣传全网阅读量超过 1 亿次，传播总量和重量级平台报道频次显著超过往年，全面提升了航空工业集团的品牌影响力和美誉度，壮大了央企舆论声量。

## 沟通展示航空工业形象

航空工业集团主办了航空航天月桂奖、“十四五”发展高端论坛、中国通用航空创新创业大赛、“融通创新”主题日等活动，组织参加了第三届中国国际进口博览会、

2020 年中国国际服务贸易博览会、世界 VR 大会云峰会、南昌飞行大会等展会，对外积极展示航空工业集团形象。

## 对外报告履责状况

集团公司社会责任管理机构连续 11 次组织编制并对外发布年度社会责任报告；日常通过官网、中国航空报、微信公众号等渠道宣传披露重大责任活动；定期向国资委和相关部门上报精准扶贫等专项履责情况；经常会见和拜访

政府机构、合作伙伴的领导和管理人员，通报沟通重要责任事项；通过各层级、多形式会议和相关文件通知，向集团公司各级员工沟通重要事项和活动。

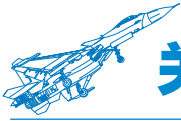

## 关键责任绩效

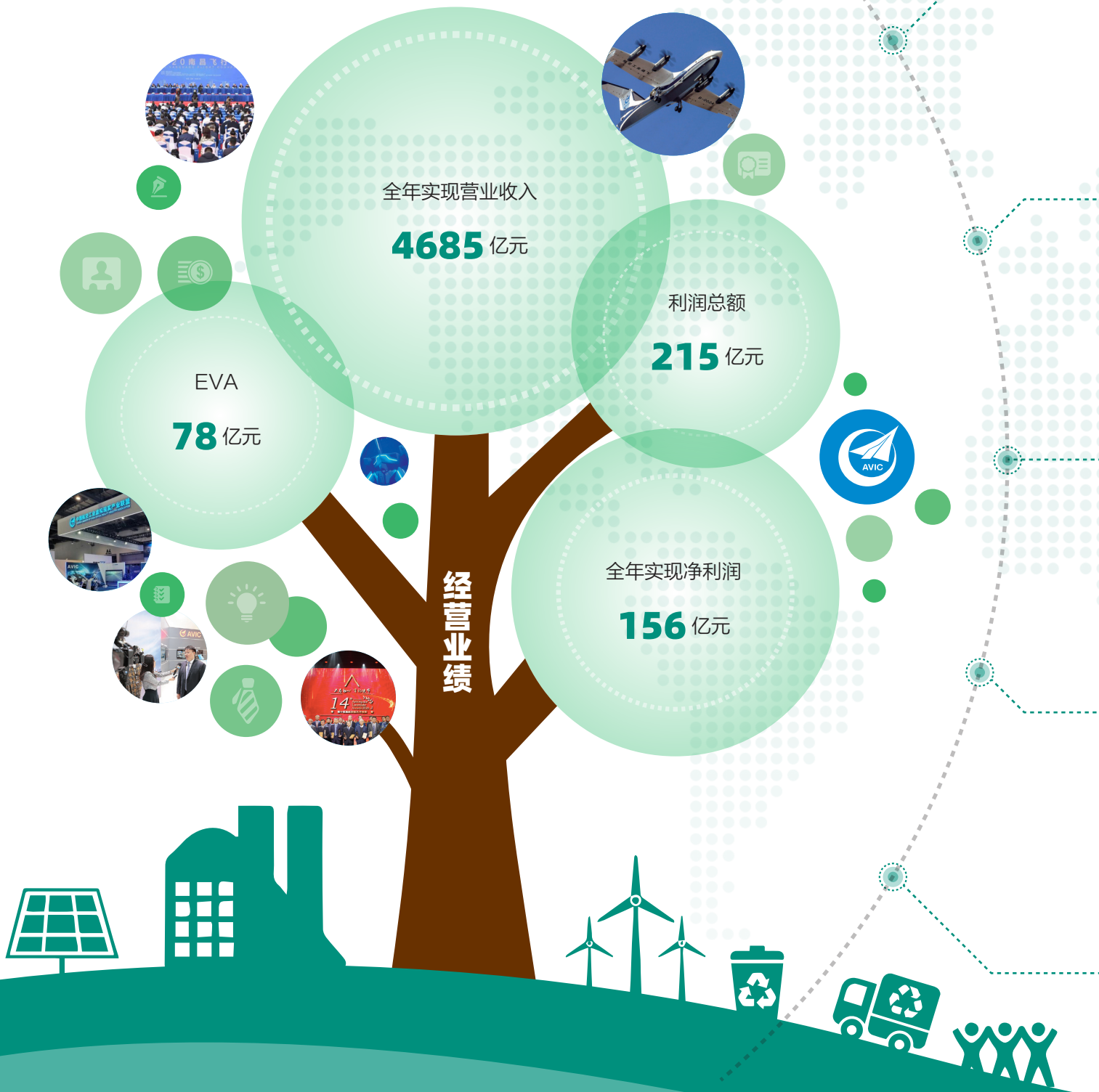

## 民机业务

全年交付各类民机 **476** 架  
民机产业实现销售收入 **214.5** 亿元  
国际转包合作交付 **14** 亿美元

## “瘦身健体”

全年压减法人单位 **103** 户  
截至 2020 年底累计压减 **1001** 户  
完成清理参股企业 **27** 户，累计清理退出 **308** 户  
截至 2020 年底完成“两非”企业剥离 **50** 户

## 融合发展全面推进

主机厂平均一般能力社会化配套率 **75%**  
产业融合收入占总收入比例 **74%**  
资产证券化率 **71%**

## 夯实管理基础

制订 AOS 管理体系建设“十四五”规划  
荣获国家级管理创新成果奖 **43** 项  
“十三五”期间获军工行业级管理创新成果奖 **140** 项

## 改革发展

稳妥推进总部机关化专项整改，下放和授权国有资产管理审批权 **13** 项  
打造“高效赋能型”总部，总部编制压缩 **27.6%**  
国企改革三年行动正式启动  
梳理确定 **32** 个重点混改项目，**10** 家完成混改方案批复，**6** 家完成混改主体工作  
稳妥推动首批 **9** 家军工科研院所转制





# 报国·航空

航空报国，主业图强	22
产业报国，优质发展	28
真情报国，全力抗疫	30

“

面对突如其来的新冠肺炎疫情和错综复杂的国际形势，航空工业坚持走高质量发展之路，坚决打赢疫情防控和复工复产攻坚战，切实履行航空报国主业责任。

”

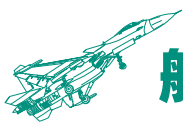

## 航空报国，主业图强

航空工业集团自诞生以来，始终坚持航空为本，把保军强军作为首要政治任务，把建设航空强国作为新时期历史使命。

“十三五”以来，航空主业发展一路走强。



### 牢记使命，跨越强军

#### 主战装备跨入“20 时代”

2016 年 7 月 6 日，我国首款自主研发的大型多用途运输机运 20 正式列装服役，标志着中国真正拥有了自己的大飞机，我国成功跻身于世界上少数几个能自主研发 200 吨级大型飞机的国家之列。运 20 的交付，标志着中国的航空工业正式进入“20 时代”。

继运 20 之后，歼 20 战斗机成为第二个官宣的“20 机型”。2016 年 11 月 1 日，歼 20 以双机编队在中国航展开幕式上首次公开亮相。在 2017 年 7 月 30 日庆祝中国人民解放军建军 90 周年阅兵式上，三架歼 20 组成箭形编队亮相，这也是该机首次以战斗姿态展示在世人面前。

作为“20 家族”的又一名成员，直 20 在庆祝中华人民共和国成立 70 周年阅兵式上首秀。

从运 20 到歼 20 的首次亮相，仅隔了三年时间；从歼 20 到直 20 的首次走进公众视野，也只隔了三年。“20 家族”迅速壮大，见证了航空工业集团创新能力的不断提升和研制速度的不断突破。作为主战航空装备，运 20、歼 20 和直 20 服役之后便陆续投入了各种应用训练，过去的 5 年见证了“20 家族”的不断壮大。



运 20



歼 20



某型无人机



歼 15



空警 500



歼 16



直 20



## 无人机产品集中发力

作为我国军用无人机系统最主要的提供者，也是工业级无人机系统的重要供应商，航空工业集团将无人机系统作为产业融合、军民用技术双向流动的示范先导产业，积极推动产业链体系和科技成果对社会开放合作，联合各界促进无人机产业创新发展。

2018 年 12 月 25 日，全新机制体制运营的中航（成都）无人机系统股份有限公司在四川省成都市揭牌成立。同日在揭牌仪式上，还举行了第 100 架“翼龙”无人机的交接仪式。

2017 年 2 月 27 日，“翼龙” II 成功首飞。这标志着中国已牢牢自主掌握航空装备的关键技术，达到全球大型察打型无人机一流水平。2018 年 12 月 23 日，“翼龙” I-D 无人机成功首飞，这是航空工业集团“翼龙”家族无人机系列化发展的重要里程碑。

除大型无人机以外，航空工业集团自主研发的无人直升机在“十三五”期间也完成多个节点。在 2018 年 10 月，AR500W 完成实弹打靶试验；在 2020 年，AR500B 和 AR500C 也相继完成首飞并进行各种试验。



“翼龙”无人机在“十三五”期间实现系列化发展，交付成绩喜人。



“甘霖-1”是目前中国第一架大型人工影响天气无人机。



AR500 拍摄的内蒙古大兴安岭林区“6·19 大火”部分区域。



↑ “十三五”期间，L15“猎鹰”外贸型高级教练机实现批量交付。

← “十三五”期间，空中受油型和双座战斗教练型“枭龙”发展顺利。

## 军贸产品升级换代

面对国际市场的需求升级变化，航空工业集团在“十三五”期间加大了在军贸领域的投入，实现了外贸产品的更新换代。5年里，航空工业集团一方面根据客户的具体需求提供定制化服务，另一方面推出多种外贸型货架产品，产品的种类和技术水平与发达国家相比已经具备了非常强的竞争力。

在“枭龙”系列战斗机中，2016年增加空中受油功能的“枭龙”顺利完成验证试飞，2017年“枭龙”双座战斗教练机01架在成都成功首飞。这些新改型丰富了“枭龙”飞机谱系，战机谱系的完善也使其拥有了更强的市场竞争力。

在2017年的迪拜航展上，航空工业集团首次对外展示了直10ME、直19E、运9E的外贸产品。

2019年，我国自主研发的全天候、单发、单座、多用途“三代+”战斗机歼10CE亮相迪拜航展，完成了在重大国际航展上的首次亮相。同年在巴黎航展和莫斯科航展

上，航空工业集团都组织了10余项重点航空产品参展，显示出了强大的研发、试验验证、生产交付和服务保障能力，也展示出了中国航空工业走向世界、融入世界的决心和信心。

除此之外，L15“猎鹰”外贸型高级教练机的海外用户交付验收、FTC-2000外贸机签订合同、总装下线并成功首飞等重大节点，也在“十三五”期间完成。

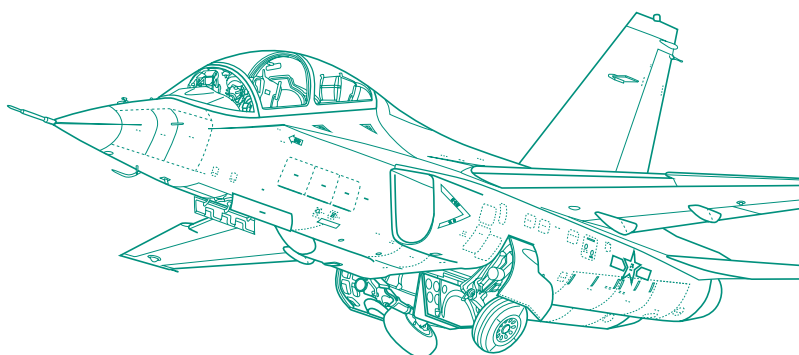



## 民机发展，亮点纷呈



7月26日，山东青岛团岛附近海域，由我国自主研制的大型灭火/水上救援水陆两栖飞机“鲲龙”AG600 驭风入海、踏浪腾空，成功实现海上首飞。这是AG600飞机继2017年陆上首飞、2018年水上首飞之后实现的第三次首飞。

AG600 海上首飞机组在首飞成功后合影。

航空工业集团把军用航空技术优势转移到民用领域，已基本建立起由涡桨支线飞机、通用飞机、直升机、机载系统及设备构成的民用航空产品体系。

2020 年全年航空工业集团交付各类民机 476 架，民

机产业实现销售收入 214.5 亿元，国际转包合作交付 14 亿美元，新舟系列飞机海外市场再获突破。全年完成 9 型航空器研制任务，3 型首飞，1 型取得生产许可证。

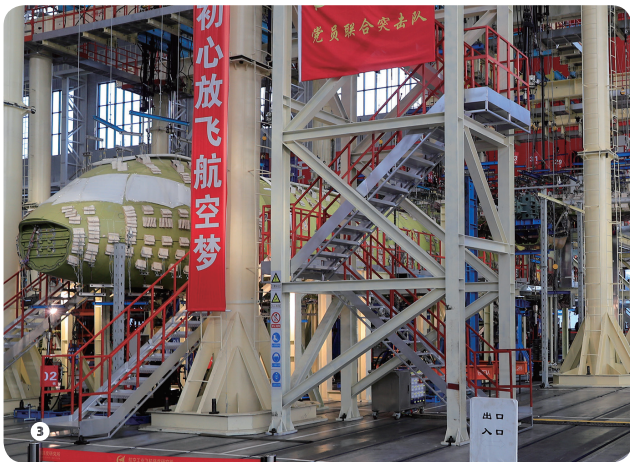

① 6月20日，航空工业通飞所属浙江中航通飞研究院研制的新一代初级教练机 AG100 轻盈飞上蓝天。加上年内首飞的 AG50 轻型运动飞机和 AG60 “野马”飞机，标志着航空工业市场化通用航空器实现多点开花的局面。

② 12月17日，航空工业哈飞全新自主研发的运 12F 时间域飞机完成吊舱空中收、放试验，即将开始时间域航空电磁测量系统功能试飞。这标志着国家重点研发计划“固定翼时间域航空电磁测量技术系统研制”项目向前迈进关键一大步，将有力推动我国航空地球物理探测事业的发展。

③ 12月19日，新舟 700 飞机全机静力试验机顺利完成 2.5g 稳定俯仰（限制载荷）试验。这标志着新舟 700 飞机首飞前全机限制载荷工况试验全部完成，机身、机翼、尾翼及大部段连接结构设计满足限制载荷要求，新舟 700 飞机静力试验 2020 年度目标圆满收官。

④ 12月29日，天津总装的 AC312E 直升机成功首飞，这是航空工业集团贯彻落实国家高质量发展要求，响应京津冀协同发展战略部署，实现直升机产业优化布局的重要成果，也是航空工业集团积极投身“大循环”“双循环”，构建开放共享的民用直升机发展新格局的关键举措。

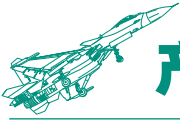

# 产业报国，优质发展



## 央地协同，循环共赢



2020 年，航空工业集团聚焦华北、华中、华东、东北、西北等重点地区，围绕航空产业链发展布局，与北京市、上海市、辽宁省、河北省、陕西省、甘肃省、湖北省、黑龙江省以及洛阳市、襄阳市、嘉兴市、无锡市、莆田市等 13 个省市政府加强对接，与黑龙江、甘肃、河北、湖北等 4 省达成战略合作；在 21 个省、1 个自治区、3 个直辖市开展产业投资。

## 三同三高，产业融合

坚持技术同源、产业同根、价值同向的“三同”原则和高端装备、高新技术、高附加值的“三高”方向，打造战略性新兴产业发展引擎，大力布局数字经济，重点巩固提升新型显示、印制电路板、光电连接器、高端线缆、高端车载系统等优势业务，培育发展新一代信息技术、高端装备、新材料等领域新兴产业，协同发展产业投资与金融、供应链、专业技术服务等生产性服务业，同时发挥航空技术溢出效应，应用航空技术服务经济社会发展、增进民生福祉，高质量保障新冠疫情防控、北京冬奥会等国家重大战略任务。



5月20日，航空工业集团研制的AR500C高原型无人直升机成功首飞。

### 翼龙无人机首次应用于国民经济领域

6月，在“无人机应急通信保障演练”中，由航空工业集团研制的我国首款全复合材料多用途无人机“翼龙”1通用平台，搭载无线通信载荷，创下国内空中基站对地覆盖最大面积的新纪录，覆盖面积达50平方公里。

在“翼龙”无人机基础上，航空工业集团为国家气象局研制的“甘霖-1”是目前中国第一架大型人工影响天气无人机，并成功在甘肃祁连山区完成增雨（雪）试验。“甘



航空工业集团领导调研中航国际。

2020年，航空工业集团积极响应国家应急救援战略需求，以航空应急救援为切入点，积极对接战略客户，拓展航空装备及任务系统在自然灾害救援、消防救援、重大事故救援、水上救援、医疗救助等领域应用，参与江西省航空应急救援示范省建设。

霖-1”无人机航时超过14小时，航程5000公里，将极大提高西北地区和其他干旱地区的人工增雨作业效率。

2020年，AR500无人直升机在应急救援领域实现了广泛应用。该机可加装雷达、光电等任务载荷，执行地形勘探、灾情勘察以及通信中继、搜索救援等任务，可长时间、大范围活动。

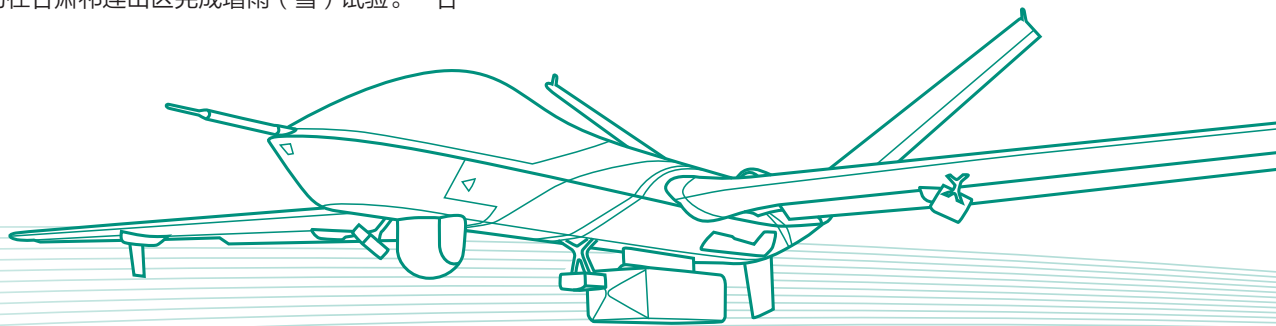

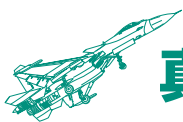

## 真情报国，全力抗疫

2020 年初新冠肺炎疫情发生以来，航空工业集团党组坚决贯彻落实习近平总书记重要指示批示精神和党中央、国务院决策部署，第一时间召开疫情应急防控工作专题会议，成立由航空工业集团党组直接领导的新冠肺炎疫情应急管理领导小组，并设立综合防控、资源协调、信息研判、舆情监控等专门工作组，全面开展疫情防控工作。

1 月 29 日，航空工业集团通过国务院国资委专用账户，

向湖北省等疫区捐赠 5000 万元，全力支持打赢疫情防控阻击战。

与此同时，航空工业集团所属各单位也积极行动起来，第一时间捐款捐物，先后派出 85 名医务人员逆行出征，在抗击疫情的第一线发挥作用。面对疫情，航空人不畏困难，无私奉献，关键时刻彰显出航空速度和航空力量。

运 20 满载医疗队队员和物资连夜驰援湖北，第一时间稳住了湖北和全国人民战胜疫情的信心。



# 思考在前，行动在前，处置在前，冲锋在前

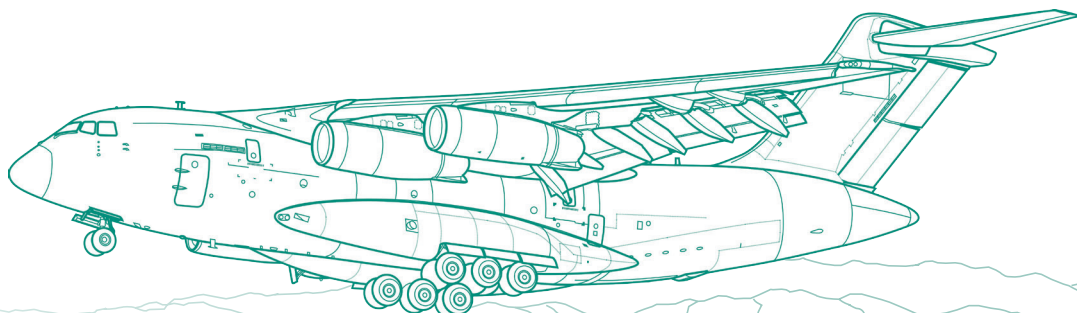

在国内疫情稳定后，运 20 满载防疫物资飞出国门，成为特殊时期传播中国友谊的使者。

## 鲲鹏展翅，四海安定

2月13日凌晨，空军出动6架运20、1架运9等多架运输机，向武汉空运军方支援湖北的医疗队队员和物资。这是航空工业集团自主研发生产的运20首次参加非战争军事行动，也是运9首次执行防疫医疗队队员和防疫物资的运输。

2月17日，空军再次出动包括4架运20、3架运9在内的多架运输机支援武汉。根据疫情防控需求和保障需要，航空工业集团组织西飞、一飞院、陕飞等单位迅速成立多批保障和培训团队赶赴外场，执行伴随保障和培训带教任务，为运20和运9投入到疫情防控一线提供保障服务。

在国内疫情稳定后，运20搭载紧缺防疫物资先后支援泰国、柬埔寨、巴基斯坦、老挝、乌兹别克斯坦等周边国家。

## 抗击疫情，大爱无疆

航空工业集团旗下通用医疗板块履行应尽之责，先后共有 10 家医疗机构、85 名医疗人员奔赴湖北抗疫一线。集团公司所属三六一医院等共 21 家医疗机构承担定点防疫、风险筛查等一线作战任务，占到中央企业参战医务人员的十分之一。

为表彰先进，树立典范，引导激励全集团广大干部职工勇担当善作为，进一步凝聚起疫情防控和推进高质量发展的磅礴力量，集团公司以史上少有的规格和速度，向在新冠肺炎疫情防控工作中贡献突出的 579 名先进个人授予战“疫”立功奖。



贵航贵阳医院（三〇〇医院）为援助湖北医疗卫生队举行出征仪式。



3月27日，航空工业集团向在新冠肺炎疫情防控工作中贡献突出的先进个人授予战“疫”立功奖。



在这场疫情阻击战中，航空工业集团涌现了一大批先进典型。航空工业集团所属三〇〇医院护士长隋颖、航空制造技术研究院总师孙年俊荣获“全国抗击新冠肺炎疫情先进个人”。

航空工业通用医疗二四二医院吴晓蔚、航空工业通用医疗三二〇一医院赵杨、航空工业武汉探琛获“中央企业抗击新冠肺炎疫情先进个人”称号；航空总医院获“中央企业抗击新冠肺炎疫情先进集体”称号。

全国抗疫先进个人——三〇〇医院护士长隋颖。

## 开局就是决战，起步就是冲刺

### 航空担当，复工复产

在技术和产品方面，航空工业集团尽其所能，积极承担国资委专项任务，并积极组织复工复产，为疫情控制做出突出贡献。

#### 16 天研制成功急缺的口罩机

航空工业集团发挥专业制造技术优势，组织专项攻关团队，16 天完成口罩机、7 天完成压条机的研制和生产任务，展现了军工央企的高技术特色、高效率动员组织能力，得到国资委党委高度认可，得到社会普遍关注和赞誉，有力提升了航空工业集团社会责任担当形象。

#### 武汉天马实现 120% 复产率奇迹

6 月 16 日晚，央视《焦点访谈》栏目播出《上下同力，不掉“链子”》专题节目，讲述医疗设备显示屏出货量全球第一的航空工业下属天马公司的复产奇迹。

天马通过内部动员千里驰援武汉工厂、协助上下游企业复工复产等措施，最终实现复产率 120%，及时为火神山医院、雷神山医院、金银潭医院提供了高质量的医疗设备，并在全球医疗和消费电子显示屏市场彰显了中国制造的可靠性。



全国抗疫先进个人——口罩机项目总师孙年俊。



武汉天马在厦门天马 305 名勇士的支援下超额完成复工复产任务。







# 责任·航空

依法治企，法治责任	36
产品可靠，质量责任	39
健康环保，安全责任	41
警钟长鸣，保密责任	45



“

法治、质量、安全、环保，是航空工业集团始终坚持的基本责任。

”



## 依法治企，法治责任

航空工业集团认真学习贯彻党的十九大和十九届二中、三中、四中、五中全会精神，完善制度，合规运营，强化监督，执纪问责，以上率下，普法维权，推动法治工作有效嵌入

生产经营管理各个层次和环节，有力维护了集团公司良好发展生态，为航空梦保驾护航。



### 加强内控，合规运营



集团公司参加中内协全国内部审计先进集体和先进工作者表彰授奖。

2020 年，航空工业集团以“十三五”规划收官和“十四五”工作谋划为契机，确保不发生系统性重大风险，通过探索构建融合式监督机制，持续发挥相互协调的监督合力，为航空工业集团经济高质量发展和年度经营目标完成做出更大贡献。

航空工业集团全年继续推进合规管理体系建设，实现全集团三级以上单位违规追责制度全覆盖。重大决策、重大项目、重大合同实现 100% 法律审核，公司律师制度获批实施。补齐境外审计短板，完善协同联动整改机制，拓展审计成果运用。

### 数据图示

2020 年，集团总部全年组织实施 84 个审计项目，

其中：经济责任审计



11 项

各单位开展经济责任审计



460 多项

“十三五”期间，全集团 150 余家三级及以上单位共开展审计项目 18000 余项，

其中重点审计项目 5600 余项，审计数量和审计频次较“十二五”期间增幅显著。

### 廉政建设，执纪问责

2020年7月，为持续贯彻落实全面从严治党要求，不断强化航空工业集团各级领导人员自身修养，以铁的作风、铁的纪律打造忠诚、干净、担当的航空工业集团领导人员队伍，根据党内有关法规，航空工业集团党组印发《领导人员修身正己八项纪律》（简称“八项纪律”），进一步强调了航空工业集团领导人员在理想信念、政治纪律、组织纪律、廉洁纪律、群众纪律、工作纪律、生活纪律、航空报国八个方面的纪律要求。如今，遵循“八项纪律”已经内化为航空工业集团领导人员的日常习惯。

同时，航空工业集团加强党风廉政建设和反腐败工作，充分发挥纪检监察机构监督作用，强化政治监督和对“关



中航资本组织观看《叩问初心》警示教育片。

键少数”的监督，不断拓展监督全覆盖的广度和深度，一体推进不敢腐、不能腐、不想腐。

### 审计监督，全面覆盖

认真贯彻落实党和国家对国有企业审计工作的部署，进一步优化审计环境，落实审计全覆盖，加速审计工作创新转型，提高审计质量与效率，充分发挥内部审计“雷达预警”和价值增值作用。



战略审计进点会现场。

#### 数据图示

2020年，航空工业集团审计部门共完成



全年以内控和风险管理为导向的管理审计项目总数 **328** 项



## 以上率下，法治建设

“七五”普法实施以来，航空工业集团深入学习贯彻习近平新时代中国特色社会主义思想，培育和弘扬社会主义核心价值观，切实做好法治宣传教育和依法治理工作，全面建设法治航空工业，为集团公司持续健康稳步发展提供坚实的法治保障。

2020 年，按照国资委《关于全面推进法治央企建设的

意见》要求认真开展自查整改，组织 4 个检查组对 30 家所属单位法治央企建设情况及“七五”普法工作进行现场验收，摸清所属单位法治建设状况及“七五”普法工作完成情况。顺利通过国资委法治央企建设总结验收，获得国资委检查组高度评价，圆满实现五年法治央企建设目标任务。



8月19日，航空工业集团党组理论学习中心组开展集体学习，专题学习民法典。



航空工业规划举行模拟法庭表演赛。



航空工业成飞开展宪法宣传活动。

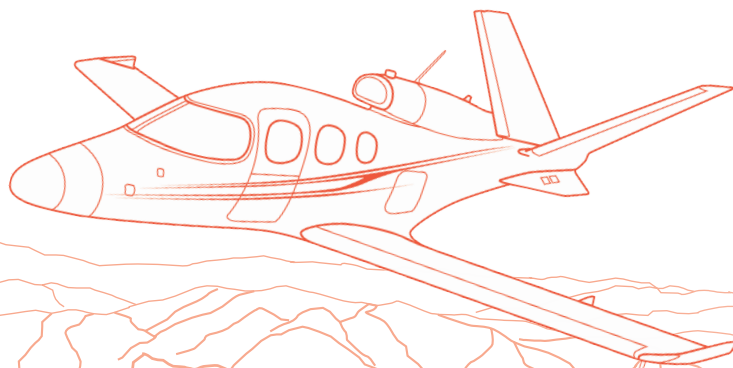

# 产品可靠，质量责任

在航空工业集团标准提升工程总体牵引下，开展质量制度和标准体系建设，强化顶层策划工作。

## 持续改进，体系保障

2020年，航空工业集团继续完善涵盖6大类的集团公司质量制度体系，完成1项制度制定，3项制度修订。持续完善质量和通用质量特性标准体系，质量标准体系共提

出各类标准193项，新编集团标准6项；通用质量特性标准体系共提出各类标准225项，新编集团标准21项。

### 数据图示

#### 2020年共完成



6家单位的  
**13**个过程现场  
监督评价

为各单位体系的改进与提升提供方向和指引



提出并改进问题  
**800**余项

“十三五”期间航空工业集团以自评为主、监督检查为辅的新模式，持续推进AVIC-QMS评价工作。同时，航空工业持续规范质量人才队伍建设，建成涵盖四类6000余人的质量从业人员队伍，以及涵盖六个专业组的质量专家。

同时各单位持续开展年度自评、自查和整改工作，2020年总体得分85分，较2016年提高8个百分点，质量体系有效性不断提升。

2020年航空工业集团获得国资委“中央企业全面质量管理知识竞赛”优秀组织奖。同时，积极组织所属单位参与质量改进与创新，并荣获“第三届中央企业QC小组成果发表赛”二等奖2项、三等奖1项，5项成果获得全国优秀QC成果，4个项目获得六西格玛优秀项目，1个项目获得可靠性管理优秀项目，2个项目获得质量创新优秀项目。



航空工业成飞超能勇士QC小组获“2020年全国优秀质量小组”称号。



2020 年 9 月，航空工业集团以“齐抓质量提升，共建航空强国”为主题，组织各下属单位积极开展年度“质量月”活动；同时以“人人树立质量意识，全员创造航空

质量”为主题，开展“质量文化宣传周”活动。通过体系化培训、答题、座谈等形式，积极提升全员质量意识。



航空工业集团组织集中开展质量月活动，提升全员质量意识。

### 加强民机质量管理

航空工业集团在 2020 年系统提升民机适航管理体系运行效能，全面夯实适航基础能力。集团公司 40 家民机单位完成适航管理体系自评价，12 家单位完成体系现场评价，率先在行业内建立适航管理体系常态化监管机制。持续深入开展适航人员能力建设，顺利完成高层适航人员继续教育培训与基层适航人员资质教育培训目标。充分发挥适航专家的技术引领与决策支持作用，建成涵盖六大专业、123

人的适航专家队伍。

持续推进质量从业人员持证上岗，中、高层质量管理者取证率达到 90% 以上。

以质量师系统为抓手，强化民机研制过程质量管控，发布《集团公司民机质量师系统管理规定》，首次明确民机质量师系统组织结构、职责、工作任务与工作要求，提高在研制前端识别与解决质量缺陷的能力。



作为新舟系列民用飞机的制造商和中国商飞的核心供应商，航空工业集团持续提升适航能力。

# 健康环保，安全责任

航空工业集团紧紧围绕“建立健全安全生产责任体系、法制体系、风险体系、监管体系”为重点，积极推动各项工作取得进展，全年未发生较大及以上生产安全事故，安全生产形势整体稳定。

2020年，集团党组带头学习习近平总书记关于安全生产的重要论述，所属各单位党委理论学习中心组安排专题学习369次，5736人次；推进各级各类人员学习教育全覆盖；所属单位主要负责人、主管领导安全生产培训取证率100%。

## 安全绿色，有机融合

航空工业集团安全文化建设和实践成绩显著，所属单位和个人分别获得全国安全文化建设示范企业、2020年度全国“青年安全生产示范岗”、全国“安康杯”竞赛“先进个人”等荣誉称号。

同时，航空工业集团各单位针对性地组织开展各类应急救援演练，切实提高基层单位和员工的安全应急救援意识与能力。



10月15日，航空工业集团组织总部办公区全体员工开展消防安全演练。



中航技园区微型消防站被授予“2020年度消防工作优秀微型消防站”。

### 中航西飞强化安全管控能力



实行党委和安委会“双主任”制，由党委书记和总经理共同担任公司安委会主任



公司领导班子共进行履职检查56次，查摆整改问题44项



各所属单位逐级签订安全生产责任书15351份，严格落实“失职照单追责、履职照单免责”



编制、修订安全管理制度文件74份、梳理流程32项、执行表单72份



排查并整治基础管理、机械设备、热工燃爆、电气设备、作业环境等方面安全隐患139项

### 航空工业积极组织安全生产月活动

2020 年 6 月，航空工业所属各单位围绕“消除事故隐患、筑牢安全防线”的主题，组织专项活动，大力宣传《中共中央国务院关于推进安全生产领域改革发展的意见》精神，组织宣贯学习《习近平总书记关于应急管理和安全

生产的重要论述》，重点开展了“安全生产月”宣传咨询、警示教育、安全知识答题竞赛、群众性隐患排查治理和事故应急预案演练等活动，宣贯《安全生产法》等相关安全生产知识，较好地营造了浓厚的安全科研生产氛围。



航空工业集团领导调研生产现场。

### 节能环保，低碳示范

2020 年，航空工业集团持续完善能源节约与生态环境保护基础管理水平，全面推进“绿色航空工业（基础级）”体系建设和试点工作，被国标委列入“国家节能示范创建项目”。全年完成了对航空工业西飞（行业级）和航空工

业万江等 11 家绿色航空现场验收，履行监管职责。

航空工业集团开展了以“绿水青山，节能增效”为主题的 2020 年节能宣传周和全国低碳日活动。



航空工业沈飞新建两台 10 吨燃气炉 2020 年已正常投入使用，显著降低了氮氧化物和硫化物排放。



航空工业成飞于 2020 年完成锅炉改造，显著提升燃料效率。

### 数据图示



各单位共组织大型宣传活动  
127次，参与人数达

52323 人次



共利用报纸、电视台、  
OA 等媒体进行节能宣传

1277 次

张贴节能宣传画及  
标语

6009 幅(张)

举办各类节能知识培训  
班 393 次，参与人数达

18231 人次

节能专家讲座 63 场，  
参与人数达

6961 人次



### 2020 年航空工业成飞节能减排工作取得突出成绩：

- 较 2015 年，本部万元增加值综合能耗下降 40.51%，用水量下降 39.50%，二氧化碳排放量下降 23.53%。
- 完成 20 台中央空调节能改造，年节约 200 万度；更新淘汰落后电机 47 台、普通机床 66 台。
- 强化重点耗能设备能效管理，开展重点耗能设备加工工艺优化改进研究，提升效率 30% 以上。仅“轻量化堆叠式夹具结构设计”一项，年节约电约 200 万度。
- 运用烟气再循环燃烧技术改造锅炉，热效率达到 93% 以上，氮氧化物的排放从改造前的 59 毫克 / 米<sup>3</sup> 下降到 26 毫克 / 米<sup>3</sup>。
- 推广 LED 节能灯应用，完成试飞站区域厂房照明和生产区路灯改造，节电率 50% 以上。





## 职业卫生，持续推进

航空工业集团持续推进职业健康安全 / 环保管理体系（双体系）认证，141 家单位通过双体系认证，集团公司所属一类风险单位和成员单位全部通过双体系认证，并保持体系运行的有效性。

航空工业集团所属单位全年累计组织实施了 467 项能源节约与生态环境保护技术改造项，累计投资为 7.117 亿元。加强污染物排放的精益管理，通过清洁的工艺、技术及设备减少污染物排放，委托有资质的单位对危险废物和一般废弃物进行安全处置，杜绝二次污染。



航空工业昌飞对厂区 31 个车间 29 种职业病危害因素进行采样分析。

### 航空工业沈飞进一步加强职业健康和安



● 对 24 项管理程序、60 项企业安全技术标准进行修订完善，结合原有的 35 条末级流程，目前已调整为 32 项末级流程。

● 通过职业健康安全 / 环境管理体系监督审核，开展危险源管理和应急管理体系建设，开展安全生产专项整治三年行动，开展安全月及“11·9”消防宣传月活动。

● 采取“3+1”检查机制对危险点严格管控，形成 1 项综合应急预案、17 项专项应急预案、156 项现场处置预案。组织各单位开展应急演练 2107 人 /59 次。

● 组织 90 期安全生产培训，涵盖 615 名班组长、768 名特种作业人员、92 名兼职安全员、3889 人（次）接触职业危害因素人员、30 名领导干部以及 13000 余名基层员工。

● 完成 244 个职业危害作业点的现场监测，完成 3722 人次的职业健康体检。



## 警钟长鸣，保密责任

航空工业集团承担着维护国家安全和利益的重大政治使命。在航空工业集团党组的坚强领导下，我们坚决执行中央和上级有关安全保密工作的部署和要求，为科研生产提供重要安全保障。



航空工业集团领导检查总部保密工作。

### 精准发力，守正创新

2020年，在航空工业集团保密委员会的统一领导下，积极推进各项保密工作。

贯彻落实  
上级工作要求

统筹强化  
保密资质管理

夯实安全  
保密工作基础

优化风险  
隐患识别方式

推进安全  
保密管理创新

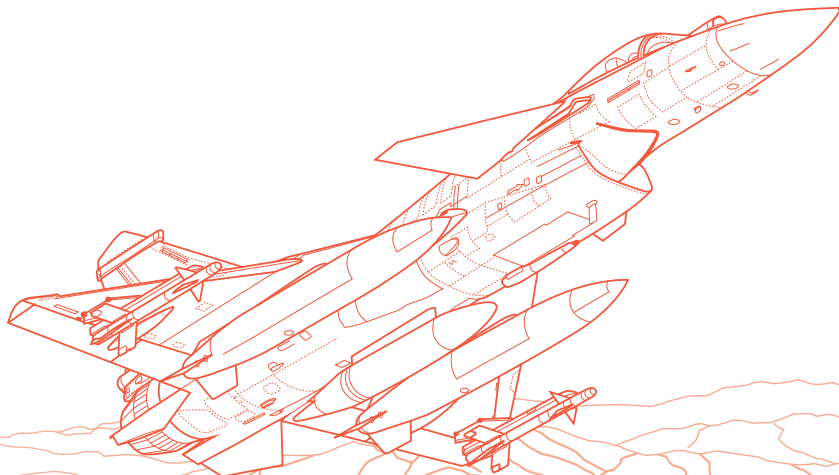
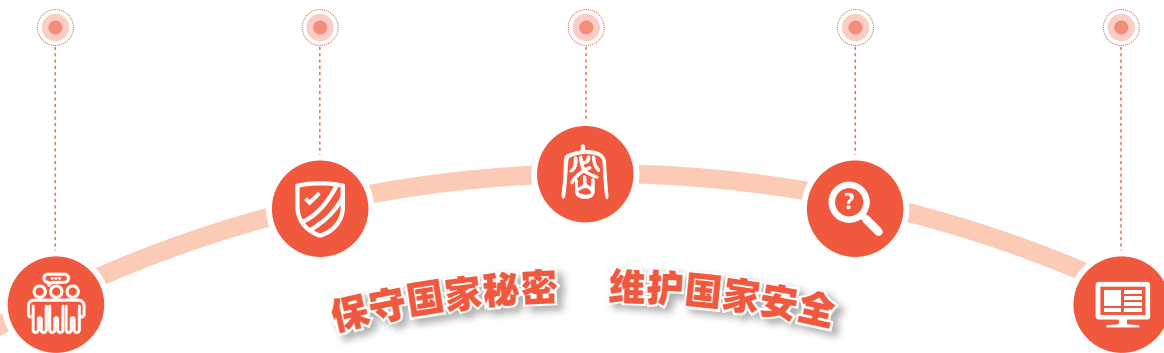



# 创新·航空

健全体系，科技创新 **48**

两融双创，融通创新 **50**

深化改革，管理创新 **52**





“

航空工业具有涉及专业领域广、技术要求高、产业链长、对国民经济拉动性强的行业特点。航空工业的创新体系是国家创新体系的重要组成部分，中国要在 21 世纪中叶成为世界科技强国，就必须在此之前，率先成为航空科技强国，而自主创新是航空工业实现跨越发展的动力源泉。

”



## 健全体系，科技创新

“十三五”以来，航空工业集团科技实力和创新能力大幅提升。

航空装备发展实现了从跟踪发展到自主创新研制的历史性跨越。

科技创新体系进一步健全。集团公司新增一批创新中心和重点实验室，各类创新平台涉及的专业已基本覆盖所有航空一级技术领域，在支撑航空装备专业技术体系化发展方面发挥重要作用；推进共建军民融合创新中心、创新联盟、联合技术中心，形成“产学研用”有机融合的军民

协同创新体系。

航空技术体系更加完善，自主创新能力显著增强。集团公司梳理确定了新的航空技术体系，覆盖飞行器技术、航电技术、机电技术、飞行器控制技术、航空制造技术等 12 个技术范围和 73 个技术领域。能更好对接国家需求和适应集团公司发展需要，进一步推动自主创新能力。

“十三五”期间，集团公司共获得国家科学技术进步特等奖 1 项、一等奖 2 项、二等奖 8 项，专利申请数连续五年保持央企前四。



歼 15 “飞鲨”舰载机。

## 多管齐下，力促创新

2020年，航空工业集团继续实施《集团公司科技成果转化管理办法（试行）》，完善集团科技成果转化体系建设，各成员单位发布科技成果转化制度76项；持续推动科技成果转化项目筛选，建立科技成果转化项目库446项；实施科技

成果转化项目激励，试点军贸类科技成果转化项目激励，奖励转化项目29项；举办集团公司年度科技成果转化项目路演活动，对接“高温碳基复合刹车材料技术”“航空核心集成电路产业化项目”“机场跑道安全监测系统技术”三个重点项目。

指标	单位	2018年	2019年	2020年
实验室与研究应用中心	个	76	77	80
国防科技重点实验室	个	7	7	6
航空科技重点实验室	个	39	39	41
技术创新中心	个	7	7	7
国家级企业技术中心	个	23	24	26
申请专利数量	个	10295	11033	11185
拥有专利数量	个	20712	27436	35352
发明专利数量	个	7613	7982	20736
科技奖励（国防奖/国家奖）	万元	68/329	53/294	588(含集团级奖励)
产学研合作工程项目	个	36	29	27

### 数据图示



集团作为第一完成单位 荣获

国家科技进步奖特等奖 1 项

国家科技进步奖二等奖 3 项



集团作为参研单位 荣获

国家科技进步奖一等奖 1 项

国家科技进步奖二等奖 5 项

国家技术发明奖二等奖 2 项



## 两融双创，融通创新

航空工业集团依托线上线下协同的双创平台，为抗疫和复工复产提供支撑。

航空工业集团所属中航联创、青岛前哨、融融网等双创平台，在线上搭建网络办公、培训平台，帮助初创企业复工复产，线下减免众创空间和孵化器租金 100 余万元，减轻初创企业租金压力，帮助入住平台的企业渡过难关，3 月底实现 100% 复产。



仅有 26 人的初创小微企业中航创世在不到一周的时间内，完成智能体温检测分诊机器人研制，在西安国际医学中心投入使用，实现日均 4500 人次的自动监测和分诊。

### 数据图示

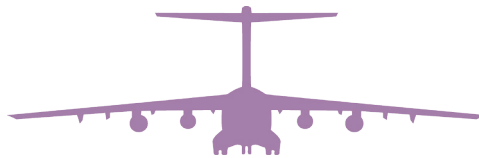

2020 年，航空工业集团持续推动创新创业需求对接和创新人才培养。



所属单位和众创空间与高校签订  
实习共建协议，发布实习见习岗  
位 **183** 个



通过委托培养、联合培养等方式  
定向招聘毕业生 **1818** 人



推荐创业就业导师  
**20** 名



与清华、北大、西电等 5 所高校结对  
共建，组织线上对接会 **5** 场，对接  
项目 **50** 余个



发布产学研合作需求  
**433** 项

### ▶▶ 数据图示

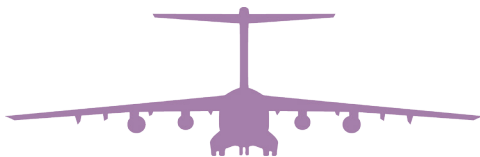

在 2020 年 10 月 20 日“融通创新”主题日活动上，航空工业集团重磅发布了《航空工业双创共享资源目录》和《航空工业技术产品合作需求目录》，面

向社会公布 6 类共 581 项可开放共享的双创资源，以及 103 项技术产品合作需求，以更加开放的姿态面对广大市场主体，寻求资源的共享和融通，助力创新创业。



6 类共 581 项  
可开放共享的双创资源



103 项技术产品合作需求

为深入贯彻落实《国务院办公厅关于促进通用航空业发展的指导意见》精神，促进大众创业、万众创新，航空工业集团从 2018 年开始举办中国通用航空创新创业大赛。

空创新创业大赛面向国内外创新创业者，针对通用航空（含无人机）相关的创新创业项目，积极促进社会力量融入通航产业大发展的时代潮流。

作为国内通用航空领域的重磅专业赛事，中国通用航



11 月 27 日，航空工业集团与山西省人民政府共同在京举行第三届中国通用航空创新创业大赛启动仪式。



## 深化改革，管理创新



### 深化改革，完善治理

2020 年，航空工业集团制订 AOS 管理体系建设“十四五”规划，编制了 AOS 管理体系建设总要求、AOS 管理体系评价要求等体系顶层规范文件和二十多份实施指南，为全面建成 AOS 管理体系奠定了基础。

航空工业集团积极落实国资委关于开展“对标世界一流管理提升行动”总体部署和要求，将 AOS 管理体系建设与对标提升行动相融合，形成了集团公司对标提升行动实施方案和工作清单。

#### 数据图示

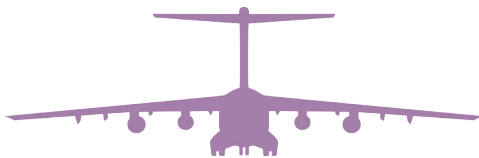

累计 AOS 培训人数  
超过

3000 人



共获得军工行业级  
管理创新成果奖

140 项



国家级管理创新  
成果奖

43 项



航空工业沈飞荣获 2020 年度中企研“中国企业改革发展优秀成果”一等奖。

## 压减扭亏，优化结构

航空工业集团深入推进“瘦身健体”工作，建立长效工作机制，一方面明确各单位的法人户数上限和层级上限，另一方面严格要求各单位退出非主业业务和非优势主业企业。

### 数据图示



集团公司已累计压减企业

1001 户

全年压减法人单位

103 户

压减比例达 46%

法人层级控制在

6 级

管理层级控制在

5 级

持续推进清理参股，2020 年完成

清理参股企业 23 户

收回资金

6977.94 万元



确认“两非”企业

190 户

其中非主业企业

136 户

非优势主业企业

54 户

其中 2020 年计划剥离

48 户

2021 年计划剥离

77 户

2022 年计划剥离

36 户

2021 年底前剥离比例预计达

77.64%

截至 2020 年底已完成

50 户“两非”企业剥离工作





## 剥离移交，解决遗留

2020 年，航空工业集团全面完成剥离企业办社会职能等各项改革任务。退休人员社会化完成国资委考核目标，教育医疗机构深化改革任务基本完成，社区、市政改革和厂办大集体改革任务全面完成，“处僵治困”成果得到固化，

困难企业走上良性发展道路。重点亏损子企业专项治理超额完成阶段考核目标。“双百行动”和“科改示范行动”扎实推进，中航国际、中航通飞、机载公司，洪都集团和凯天电子成为集团公司综合改革和市场化改革的先锋队。

### 数据图示

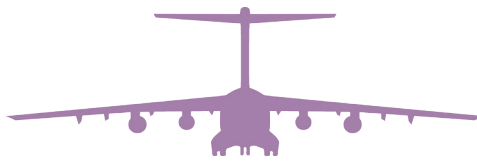

“三供一业”分离移交全面完成



148 家企业  
464 个项目  
105 万户分离移交任务  
移交资产 23 亿元



23 万退休人员彻底移交



一次性实现  
48 家医疗机构的整体处置



资产与管理职能移交双双达到

100%



在职职工安置率和大集体企业  
处置率达到

100%



56 户僵困企业治理工作  
圆满收官



## 国资改革，持续深化

2020 年，航空工业集团扎实推进国有资本投资公司改革试点工作。在统筹推进布局结构调整、完善现代企业制度、加快形成以管资本为主的国有资产管理体制、加强党建等 8 个方面制定了 37 项工作任务，国有资本投资公司市场化运作平台作用逐渐显现。

依托中航资产打造集团公司资产管理与经营专业化平台，对集团公司授权管理的资产实施有效管理与经营，实现价值最大化，促进集团公司主业的快速发展。

设立集团公司改革调整类资产经营与处置的基金，助力集团公司产业结构调整，加速“两非”业务出清。

开展中航国际及所属企业完善现代企业制度有效提升治理能力专题调研，以机载、中航国际总部搬迁为契机，积极融入地方区域经济发展，推动机载、中航国际等实施股权多元化，做强董事会，选聘专业董事队伍，推动其完善现代企业制度，有效提升治理能力。



10月19日，航空工业集团以中航飞机为平台，组建集研制、制造、集成交付、维修、服务保障为一体的航空产业集团，实现了西飞、陕飞、天飞等三家主机单位整体上市。

## 资本运作，优化布局 |

2020年，航空工业集团积极推动各项资本运作项目及市值管理工作。发挥上市公司平台作用，完成直升机、运

输机等航空业务整体上市。利用资本市场，加大股权融资力度，全年融资86亿元，大大改善企业的资产负债结构。

### 数据图示

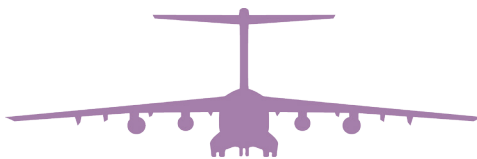

全年实施上市公司资本运作

20 余项



其中完成 9 项



全年资产证券化率达到

70%

合计融资近



百亿，远超过去三年同期数据

2020 年，航空工业集团持续推进混合所有制改革。国家首批混改试点江航装备完成科创板上市，中航无人机、中航空管、航为高科三家企业入选国家第四批混改试点名单并完成方案批复。2020 年集团公司研究确定 32 家混改重点推动项目，其中中航无人机、南京宏光、陕硬工具、光电华亿、

创世机器人、华质卓越六家企业完成混改主体工作，洪都机电、优材百慕、集成模具等十余家企业完成混改方案批复。

经过混改，一批企业股权结构得到优化，法人治理水平进一步提升，经营效益有不同程度改善，总体上取得了积极的改革成效。



7月31日，江航装备成功实现 IPO，成为科创板的“混改试点第一股”和“军工央企第一股”，为混改企业提供了可借鉴的经验。

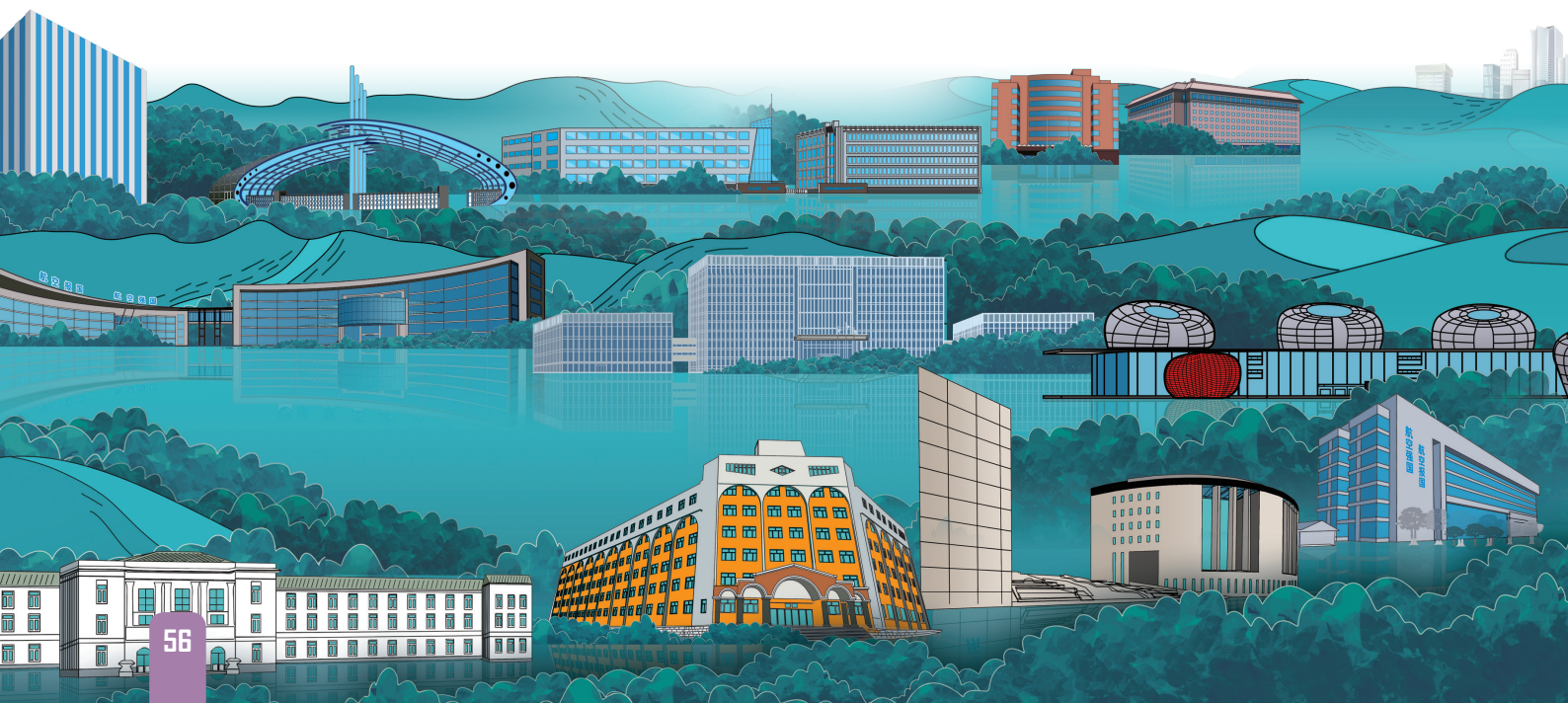

## 责权统一，激发活力 |

2020年，航空工业集团实施第三次国有资产管理事项授放权工作，发布授权放权清单，通过授权放权激发企业活力，

更好地促进二级单位责权统一，缩短管理链条，提高整体运行效率，减少报批程序和决策环节，减轻各级单位的管理负担。

### ▶▶▶ 数据图示



对二级单位下放和授权  
国有资产管理审批权共

13项



优化决策程序

5项



进一步梳理和优化总部职能，梳理出总部权责事项清单，加大授权放权力度，坚持市场化改革，打造“高效赋能型”总部

### ▶▶▶ 数据图示



经过调整，总部职能部门由 19 个

调整重组为 14 个

压缩比率为 26.3%



总部所属“办”由 26 个调整为

18 个

压缩比率为 31%



总部所属“处”由 70 个调整为 61 个

压缩比率为 13%



总部总编制由 442 人精减控制在

320 人（不含总助级高管及以上领导）

以内，压缩比率为 27.6%





# 4

## 风采·航空

航空荣耀，员工风采	60
扶贫济困，公益风采	63
全球公民，开放风采	69

“

坚持弘扬科学家精神和大国工匠精神，关爱员工成长；热心社区建设，积极救灾扶贫，长期组织公益慈善活动；响应‘一带一路’倡议，展示‘全球公民’形象，航空工业多维度展示了优秀企业公民风采。

”

## 航空荣耀，员工风采

航空工业集团坚持人才是第一资源的理念，不断壮大高端人才队伍，致力于培养造就一支数量充足、结构合理、素质精良、能力突出的人才队伍，有力支撑集团公司改革发展，最终实现组织、事业、员工共同发展。

正是高科技人才、优秀技能人才和“大国工匠”不断涌现，并通过传帮带积极发挥其带动辐射作用，中国航空工业才实现了从昔日总体跟跑到今日主体并跑的转变。



### 建设队伍，完善体系

编号	指标	单位	2020 年
1	员工总数（历年可比口径）	万人	40.9
2	劳动合同签订率	%	100
3	女员工的数量	万人	12.6
4	少数民族员工数量	万人	1.7
5	外籍员工数	万人	2.9
6	管理人员女性占比	%	37.5
7	员工社保参保率	%	100
8	招收应届毕业生	万人	1.8
9	员工培训经费投入	亿元	4.8
10	人均培训时间	天	5
11	集团员工培训次数（培训中心培训）	次	30
12	集团培训总人次（培训中心培训）	人次	5166

▶▶ 数据图示

2020 年荣获：



📖 全员阅读，书香航空

航空工业集团贯彻落实中宣部《关于促进全民阅读工作的意见》，积极响应“全民阅读”倡议，持续打造“书香·航空”品牌。

2020 年，在“书香·航空”品牌之下，我们秉承一直以来倡导的“勤读书、读好书、善读书”的理念，与中国出版集团强强联手，重磅推出“大家荐书”年度栏目。依托中国最大的大众出版和专业出版集团，联合其旗下人民文学出版社、商务印书馆、中华书局、三联书店、中国大百科全书出版社、华文出版社等 19 家著名出版单位，定期邀请各行各业，知名

学者，航空工业业内人士共品思想之佳肴，共享饕餮之盛宴，引导职工从读书中汲取力量和智慧，提升职工岗位胜任能力和综合素养，支撑和推动集团公司转型升级和改革发展，同时不断提升“书香·航空”的影响力、示范性和知名度。

2020 年，我们邀请到著名对外战略研究专家金灿荣、明清史专家阎崇年、荔枝电台知名历史主讲赵海峰、新华社瞭望智库特约研究员南门太守、著名影评家葛颖、红色文献研究作家余伟等 6 位大家为我们品读经典图书，并邀请中国工程院院士樊会涛、直升机所总设计师邓景辉等榜样人物荐书。



4 月 23 日，著名对外战略研究专家金灿荣教授在第 25 个世界读书日荐书，为 2020 年“书香·航空”拉开帷幕。



“书香·航空”第六期榜样阅读节目嘉宾——航空工业直升机所总设计师邓景辉推荐书籍《极简中国航空工业史》。



扫码观看直升机所总设计师邓景辉荐书。

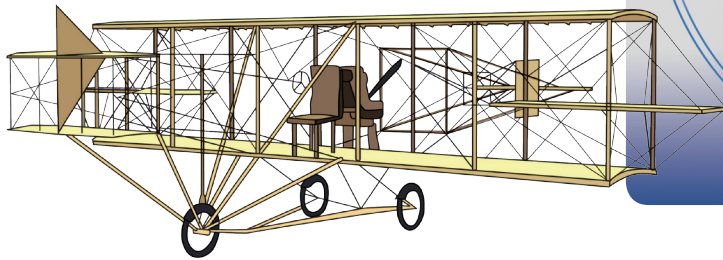

中国航空研究院举办庆祝建院 60 周年职工晚会。

### 健康身心，文体风采

航空工业集团持续开展多种多样的文体活动。贯彻落实中共中央、国务院《“健康中国 2030”规划纲要》，倡导健康文明生活方式，积极推进、广泛开展全民健身运动。组织“风采·航空”半程马拉松健康悦跑活动、直属工会“百年筑梦 航空强国”健步走活动，积极推动参与“中国足球发展基金会·香港赛马会杯”中国职工足球联赛总决赛、中国职工乒乓球决赛，努力保障广大职工的健康权益，让职工成为国家实施“健康中国”战略的受益者。



第三届“风采·航空”半程马拉松在京举行。



# 扶贫济困，公益风采

航空工业集团自 1993 年开始承担国家定点扶贫工作，定点帮扶贵州、陕西两省共 5 个贫困县，是军工企业中扶贫任务最重的单位之一。

2018 年以来，航空工业集团全力推进定点扶贫贵州省普定、镇宁、关岭、紫云四县和陕西省西乡县精准扶贫，扛起央企社会责任担当，以“输送式”帮扶变“造血式”帮扶为重点，抓实党建扶贫、产业扶贫、消费扶贫、文化扶贫、教育扶贫、劳动力扶贫、医疗扶贫等七大扶贫举措，累计投入产业扶贫项目帮扶资金 4725 万元，实施产业扶贫项目 47 项，惠及贫困户 7732 户、贫困人口 30502 人，全面夺取了脱贫攻坚战的胜利。

11 月 23 日，贵州省人民政府正式批准紫云等 9 县脱贫“摘帽”。

至此，经过不懈努力，航空工业集团定点扶贫贵州四县和陕西的西乡县，全部退出了贫困县系列。精准扶贫大见成效，喜获丰收，帮助西部贵州、陕西与全国一起进入全面小康社会，展现了航空工业央企的责任和担当。



航空工业集团领导在贵州开展扶贫督查。



全国脱贫攻坚先进集体代表和先进个人与航空工业集团领导座谈后合影。



航空工业集团领导关怀陕西省贫困户。

## 2020 年扶贫责任书完成情况

序号	指标	计划数	实际完成数	实际完成比例
1	对定点扶贫县投入帮扶资金 / 万元	1800	2577.27	143%
2	为定点扶贫县引进帮扶资金 / 万元	440	774.59	176%
3	培训基层干部人数 / 名	600	899	150%
4	培训技术人员人数 / 名	4000	6967	174%
5	购买贫困地区农产品 / 万元	1400	5196.49	371%
6	帮助销售贫困地区农产品 / 万元	150	2744.77	1830%
7	购买贫困地区扶贫工业产业项目产品 / 万元		1425	

### 数据图示

#### 自 2016 年以来，航空工业集团在定点扶贫 5 县：

	投入无偿帮扶资金	6877.6 万元	
	支持精准扶贫项目	100 个	
	引进社会无偿帮扶资金	3613.2 万元	
	引进民营资本投入有偿帮扶资金	1.6 亿元	
	培训基层干部	2357 名	
	培训技术人员和致富带头人	17820 名	
	发动全集团职工和渠道购买扶贫农特产品	1.18 亿元	
	扶贫工业产品	1469.4 万元	
	共选派挂职驻村干部	28 人	其中挂职副市长 2 人
			挂职副县长 10 人
			驻村干部 16 人



## 产业脱贫，培育能力

航空工业集团积极引进民企到定点扶贫县投资建厂，将自有产业链向贫困地区转移，支持贫困地区提升工业能力，拓宽了当地经济发展路径，实现从“农业”向“工业”的转型升级，为定点扶贫县建设了一个既能完成脱贫摘帽任务，又能实现“造血”长效机制的扶贫新模式。2020年，航空工业集团共引进民营资本1.204亿元到5县投资建厂。

通过发挥品牌优势，我们引导社会力量参与扶贫，建设县级示范性工业扶贫车间，引进安东尼（国际）服饰有限公司落户关岭、贵州厚诚发科技有限公司落户镇宁，帮助建设普定包装箱厂、紫云航瑗口罩厂，引进巴山莽园有限

公司进驻西乡县飞龙茶厂，实现贫困户快速就业和产业稳定长远发展。

2020年，按照规模化经营思路，择选立项了13个优质农业种植养殖项目，与地方农科院、中化农业合作，引进农业保险公司，实现农业项目精准选项、保障销路，目前已完成8个项目验收，实现当年投入当年见效。利用年初按国资委部署研制生产口罩机的优势，航空工业支援紫云县两台口罩机和10台防护服压条机，生产口罩和防护服，于4月中旬正式投产至今，实现总产值1037万元，带动贫困劳动力就业58人。

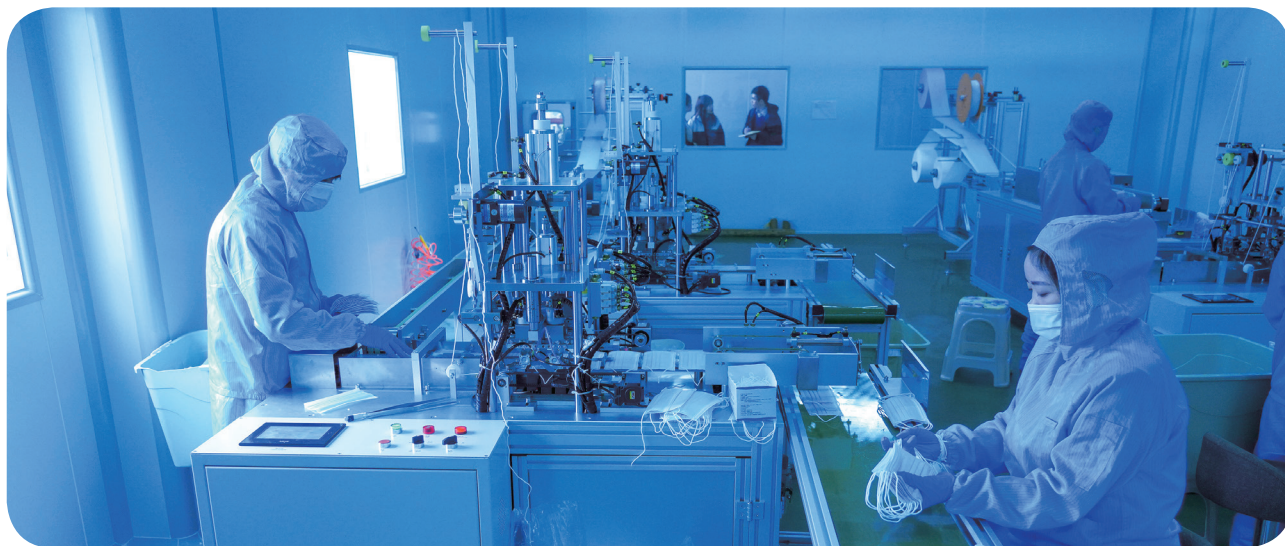

紫云县口罩机生产车间。



10月26—27日，人民日报、新华社、工人日报等中央和地方主流媒体走访贵州紫云等定点扶贫县，亲身感受4县贫困地区的深刻蜕变。



扫码观看航空工业汉航扶贫专题片《小小茶叶系真情》

## 送医下乡，健康扶贫

近年来，航空工业集团高度重视健康扶贫工作，多次在定点扶贫地区开展精准医疗扶贫活动，全面贯彻落实党中央、国务院关于精准扶贫的要求，创新扶贫思路。

9月4—5日，航空工业集团联合北京屈正爱心基金会组织航空总医院、安贞医院、广安门中医院、应急总医院的16名专家组成北京博士团前往贵州开展精准医疗扶贫活动，这是航空工业北京博士团第三年赴贫困地区展开医疗扶贫。

从2018年开始，航空工业集团连续三年组织“北京博士团”精准医疗扶贫活动，组织北京三甲医院医生深入扶贫一线，做到送医下乡，送医上门。三年来，共66名医疗专家参与博士团活动赴贵州安顺紫云县、陕西汉中西乡县进行医疗扶贫，对当地近1000名医疗人员进行了专业培训，并为3150余名当地群众进行了诊疗，提升了定点扶贫县医疗保障水平和卫生服务能力，为群众享受“健康扶贫”成果做出了积极贡献。



航空工业集团连续三年组织“北京博士团”赴贫困地区展开医疗扶贫。

## 消费扶贫，航空大爱



航空工业集团旗下天虹商场帮助生鲜农产品直接上超市销售。

航空工业集团发挥大集团优势，建设多平台消费扶贫渠道。大力推广“以购代捐”消费扶贫模式，搭建“实体店+电商平台+单位集采”销售渠道网和“集团公司+现场指挥部+帮扶协作区”消费帮扶协作网，打通了农特产品销售“最后一公里”，形成了常态化消费扶贫模式。

通过成立农产品商品化专家团队，对贫困县农产品进行整合、供应链搭建、产品品质和包装改造升级，着力提升贫困地区农业技术水平和市场化竞争能力。目前已经推出普定藕粉、汉中毛尖、紫云香粽、关岭凉茶、镇宁山珍等多款具备“网红”潜质的特色商品，增加了贫困地区群众收入，缓解了生鲜农产品销售压力。



## 航空科普，强国惠民

集团公司各单位每年组织各类活动，普及航空知识，传播航空文化，提升国民航空意识，促进国民大众成为建设航空工业强国的参与者、推动者、实践者。

航空工业集团旗下通航品牌爱飞客每年在各地举办以飞行行为主题的航空嘉年华，传播航空文化，实现飞行梦想，成为面向全国航空爱好者的一张航空科普名片。



青少年踊跃参观航空工业集团与扬州市共建的扬州航空馆。

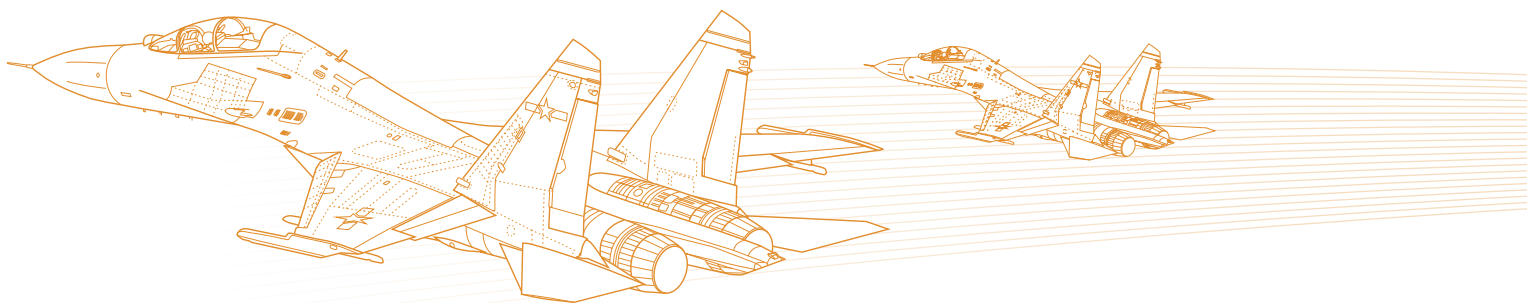

航空工业集团持续深入开展航空科普进校园工作，在疫情防控常态化形势下，创新科普方式，通过直播、“线上+线下”相结合等形式，累计开展航空科普进校园活动

近 300 场，传播了航空文化，提高了企业社会认可度、美誉度和影响力。2020 年该项工作荣获第五届中国青年志愿服务项目大赛全国银奖。



航空工业集团开展“百年筑梦 航空强国”航空科普进校园系列活动。



青少年积极参观罗阳同志纪念馆。



## ✈️ 募师支教，授人以渔 |

2020年11月26—29日，第11届“蓝粉笔”乡村教师培训公益行动在广西壮族自治区百色市凌云县、田东县两地开展，近300位乡村教师参加。

8位名师分别在凌云县和田东县进行为期一天的培训，除科目教学、评课、备课等常规内容外，针对两地不同需求，特别增设家长学校和新教师入职培训。

自2010年起，“蓝粉笔”行动持续开展11年，招募了超过300位名师志愿者，公益培训涉及5省区20个县，惠及8000余所中小学25000余名教师。2017年3月，在中宣部、中组部、中央文明办等举办的宣传推选学雷锋志愿服务“四个100”先进典型活动中，“蓝粉笔”项目获评“最佳志愿项目奖”。



第11届“蓝粉笔”乡村教师培训公益行动在广西百色开展。

## ✈️ 蓝天勇士，驰援救生 |



2020年1月9日，青海省德令哈市突降大雪，4名林业管护员（含1名7岁儿童）因车辆故障被困海拔4000米山区，1月10日的再次降雪将前往救援的8名人员也困在山区。由于被困地点积雪较厚，消防救援车辆无法抵达救援地点，此时的德令哈雪山牧场山高风大，救援难度极大。接到救援任务后，航空工业集团所属的中国飞龙通用航空有限公司出动国产AC311A直升机奔赴德令哈，机组人员克服了高原、高寒、大风天气带来的直升机操纵困难，连续飞行6个小时5个架次，安全营救了被困3天2夜的12名人员，充分体现了以人为本，把保障公众生命安全作为首要任务的社会责任。

近年来，青海飞龙的两架AC311A直升机多次参与地区应急救援演练，特别是在德令哈雪山营救12名被困群众中发挥了重要的作用。



# 全球公民，开放风采

2020年，航空工业集团深入贯彻落实中央经济工作会议关于“走出去”决策部署，坚持新发展理念，紧抓供给侧结构性改革，以创新驱动为对外开放合作赋能增效。

航空工业集团以构建国内国际相互促进的新发展格局为战略指引，加快建设“以我为主、多元平衡、安全高效”的全球供应体系，高效组织参与第三届中国国际进口博览

会；加大多元化市场开拓力度，新舟系列飞机非洲“朋友圈”继续扩容，某国FTC-2000G多用途飞机项目、尼日利亚国防军一揽子项目顺利成交；稳妥有序推动境外项目复工复产，巴基斯坦“枭龙”合作生产及研制项目、安哥拉罗安达新国际机场、埃及斋月十日城铁路等一批重大项目取得进展。

## 复工复产，国际声誉

航空工业集团民机国际转包生产业务有力应对疫情，确保合作伙伴在华供应链稳定。

新冠肺炎疫情发生后，航空工业集团有效应对国内外

供应链、物流贸易、人员流动造成的影响，推动民机国际转包业务迅速恢复生产交付速率，履行合同承诺，保障合作伙伴在华供应链稳定。



航空工业集团以果断和有力防控措施，力保国际供应链稳定。



疫情期间，部分国际业务车间采用6天工作制。

各企业和合资公司2月10日已进入全面复工状态。部分企业1月31日就启动复工复产，并采用6天工作制、倒班模式支持人员错时上班，控制疫情风险，提升生产速率。空客集团、赛峰集团相继向航空工业集团发来函件，高度赞扬中国政府和国有企业采取的果断有力的防控措

施，就航空工业集团支持A320、A350、A220等重点项目保持全速率生产和交付向集团表示衷心感谢。航空工业集团将继续努力提升在全球民机供应链中的重要地位，进一步加深与国际航空制造商的合作互信。

## 空中丝路，再筑新途

2月23日，中航国际工程公司参与承建的“一带一路”重点项目——斯里兰卡南部高速延长线正式开通运营。斯里兰卡南部高速延长线项目全程96公里，分4个标段，是中斯两国政府共建“一带一路”倡议的重点工程项目之一。

我方承建里程最长、施工难度最大的第一标段。南部高速延长线项目的正式运营将大大缩短科伦坡至汉班托塔港的时间，方便两大港口和贸易区之间的人流物流往来，真正助力斯里兰卡的经济振兴与发展。



斯里兰卡总统戈塔巴雅·拉贾帕克萨、总理马欣达·拉贾帕克萨、中国驻斯里兰卡大使程学源等参加斯里兰卡南部高速延长线开通仪式，为通车揭牌剪彩并乘车体验。



仪式中，中航国际工程公司还为沿线学校捐赠学习用品。



9月27日，一架装饰一新的新舟600飞机在昆明长水机场起飞，向着遥远的非洲国家贝宁飞去，这是新舟600飞机首次交付到非洲国家，也是疫情期间中国首次出口民用飞机。

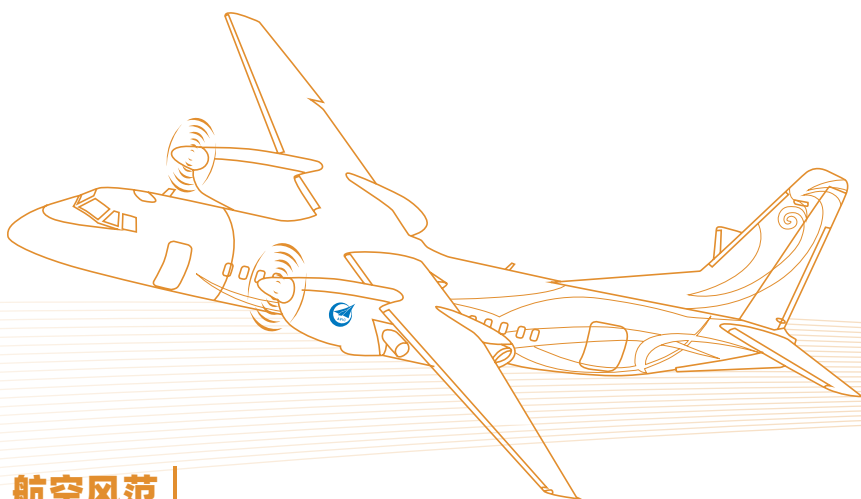

## 全球公益，航空风范

航空工业集团在建设“一带一路”、架设“空中丝路”、开拓全球业务的同时，不忘“超越商业、共创美好世界”的初心，在企业所在国广泛开展公益活动，支持地方社会和经济的发展，彰显大国航空的风范和担当。

11月3日上午，由中宣部、国资委、全国工商联作为指导单位，中国外文局主办的第八届中国企业海外形象高峰论坛在北京举办。航空工业集团的“非洲职业技能挑战赛（Africa Tech Challenge，以下简称ATC）”项目荣获“2020中国企业海外形象建设优秀案例”奖项。

截至目前，ATC共惠及203所非洲院校、701名参赛

选手，共有7所学校获得了航空工业提供的50万美元的生产订单，109名学员获得奖金奖励，15名学员获得了中国留学机会，45名学员获得了在航空工业实习及工作机会，使得Made in Africa和Study in China成为现实。

以“Dream and invent your future”为主题，ATC已成为中国企业履行海外社会责任的一个品牌项目，树立了中国企业的良好海外形象，也成为海外当地真正需要的、可持续发展的企业社会责任模式。相信未来，ATC将惠及更多的非洲青年，帮助他们提升技能，改变命运，实现梦想。



航空工业集团的“非洲职业技能挑战赛（ATC）”项目荣获“2020中国企业海外形象建设优秀案例”奖项。



中国航空工业集团有限公司

AVIATION INDUSTRY CORPORATION OF CHINA, LTD.

2020 年社会责任报告 (CSR 2020)

# 航空报国 航空强国

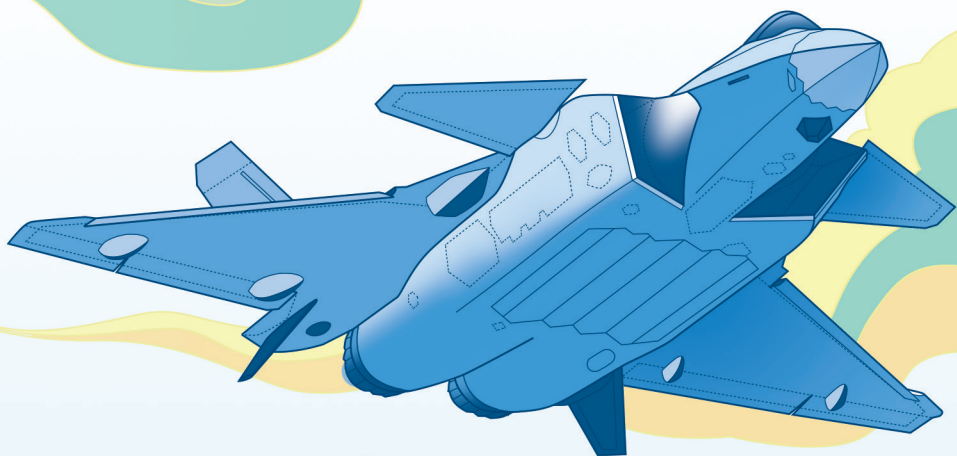

## 回顾与展望

铭记航空救国来时路，砥砺航空报国鸿鹄志，奋进航空强国新征程。

70年来，在党中央、国务院、中央军委的亲切关怀与坚强领导下，新中国航空工业从修理到仿制，从测绘到自主研发，走过了从无到有、从小到大、从弱到强的奋进历程，形成了完整的科技与工业体系，产业规模、创新能力、人才储备等步入世界前列，具备了航空大国的综合实力，为国防和军队现代化建设、经济社会发展做出了重大贡献。如今，面向第二个“一百年”奋斗目标，中国航空工业正加速向“航空强国”迈进。

2020年，航空工业集团积极承接国家意志第一棒，坚持疫情防控和复工复产“双线作战”，坚持科技创新，坚持深化改革，克服疫情及国外断供等重重困难，全面完成年度任务目标，实现“十三五”规划圆满收官。同时也积极履行了各项社会责任。

2021年是中国共产党成立100周年和新中国航空事业发展70周年，是“十四五”开局之年。航空工业集团将以习近平新时代中国特色社会主义思想为指导，胸怀两个大局，全面贯彻落实党中央各项决策部署，立足新发展阶段，贯彻新发展理念，构建新发展格局，全面推进“一心、两融、三力、五化”新时代航空强国战略，聚焦“十四五”及中长期发展规划纲要和国企改革三年行动任务，以“深化改革年”为主题，坚持“先进装备体系、领先创新体系、现代产业体系、数智能力体系”的发展主线，加大力度统筹发展与安全，打赢“国企改革”等三大攻坚战，求新求实，拼搏向前，实现“十四五”创新、改革、发展、治理高质量开局，以优异成绩庆祝中国共产党成立100周年。

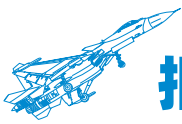

## 报告说明

本报告是中国航空工业集团有限公司发布的第 11 份年度社会责任报告。

本报告以新时代的新理念、新视野披露中国航空工业集团有限公司 2020 年不忘报国初心，牢记强军使命，积极履行社会责任，推进可持续发展，追求综合价值最大化的理念、行动、绩效和规划。

为了便于表述和方便阅读，“中国航空工业集团有限公司”在本报告中也以“航空工业集团”“集团公司”或“我们”表示。

### 报告组织范围

本报告范围涵盖中国航空工业集团有限公司总部及所属各单位。

### 报告时间范围

2020 年 1 月 1 日至 2020 年 12 月 31 日，考虑到信息披露的连续性和可比性，部分信息内容向前向后适当延伸。

### 报告周期

本报告为年度报告。上次报告发布日期为 2020 年 6 月 23 日。

### 报告发布形式

本报告提供绿色环保纸质版和电子版两种形式。推荐登录航空工业网站（[www.avic.com](http://www.avic.com)）下载电子版；如需纸质版报告，请发送电子邮件至 [csr@avic.com](mailto:csr@avic.com) 索取。







本报告提供绿色环保纸质版和电子版两种形式



**中国航空工业集团有限公司**  
AVIATION INDUSTRY CORPORATION OF CHINA, LTD.

地址：北京市朝阳区曙光西里甲 5 号院 19 号楼

邮编：100028

邮箱：csr@avic.com

